

**Mieszkanie jutra  
bez granic.**



Asortyment okuć PORTAL do drzwi przesuwnych

# 360° patrząc szerzej.

Jako niemiecka firma z ponad 100-letnią tradycją tworzymy przyszłość komfortowych przestrzeni - łącząc holistyczne podejście z innowacyjnymi pomysłami, aby rozwijać dla naszych klientów jak najlepsze rozwiązania. Łączymy najwyższe standardy użytkowe z indywidualnie dopasowanymi usługami na każdym etapie projektowania i produkcji. Jednocześnie bierzemy pełną odpowiedzialność za tworzenie zrównoważonej, komfortowej przestrzeni.



Zastosowanie

## Gdzie technologia spotyka się z komfortem.

Projektując nasze produkty w centrum uwagi zawsze stawiamy człowieka i jego potrzeby. W ten sposób tworzymy komfortowe, energooszczędne i przyszłościowe wnętrza – dostosowane do oczekiwań użytkowników z każdej generacji. Nasze rozwiązania do drzwi przesuwanych zapewniają jasne wnętrza z płynnym przejściem na zewnątrz, tworząc efekt otwartej, pozbawionej barier przestrzeni. Dzięki nim nawet duże skrzydła można przesuwąć lekko i wygodnie – ręcznie lub za pomocą przycisku.

Tak tworzymy  
przestrzenie przyszłości.  
**360° komfortowej  
przestrzeni**

Zrównoważony rozwój

## Doświadczenie, które oznacza odpowiedzialność.

Jako firma rodzinna już od czterech pokoleń prowadzimy naszą działalność w sposób zrównoważony i odpowiedzialny. Aby obniżyć swój ślad ekologiczny, nieustannie monitorujemy i aktualizujemy nasz rygorystyczny plan działań na rzecz ochrony klimatu, dążąc do osiągnięcia neutralności klimatycznej w zakresie 1 i 2 do 2028 roku. Produkując nasze rozwiązania dbamy o oszczędność zasobów i konsekwentnie stosujemy zasady zrównoważonego rozwoju – tworząc w ten sposób przyjazne przestrzenie życiowe dla przyszłych pokoleń.

Przykład: nasz wstępnie skonfigurowany całosciowy pakiet do konstrukcji HS, dostarczamy w stanie gotowym do montażu, co pozwala uniknąć odpadów.

Usługi

## Praktycznie pomyślane. Sprawdzone w działaniu.

Dobry produkt to coś więcej niż jego funkcjonalność – dlatego dbamy o to, by nasze rozwiązania znacząco ułatwiały codzienną pracę naszych partnerów na każdym etapie: od projektowania, przez produkcję, aż po montaż na miejscu u klienta.

Na przykład nasz COMFORT UNIT do konstrukcji HS: próg, połączenia i wszystkie elementy okuć jako całosciowy pakiet – skonfigurowany online i maksymalnie wstępnie zmontowany.



# Okucia PORTAL do konstrukcji przesuwnych

## Przegląd

PORTAL sposoby i schematy otwierania	6
--------------------------------------	---

### 8 konstrukcje podnoszono-przesuwne

PORTAL HS	10
PORTAL HS slim	12
progi ECO PASS	14
zabudowa progu ECO PASS	20
optymalizacja produkcji: COMFORT UNIT	22
komponenty zapewniające komfort i bezpieczeństwo	24
automatyka	34

### 36 konstrukcje przesuwne

PORTAL ECO SLIDE, ECO SLIDE CO	37
komponenty zapewniające komfort i bezpieczeństwo	44

### 46 konstrukcje odstawno- i uchylno-przesuwne

PORTAL PS/PSK comfort	47
komponenty zapewniające komfort i bezpieczeństwo	50

### 56 konstrukcje składano-przesuwne

PORTAL FS <sup>PLUS</sup>	57
komponenty zapewniające komfort i bezpieczeństwo	59

### 62 konstrukcje przesuwne

PORTAL CS	63
-----------	----

### 66 PORTAL do aluminium

przegląd produktów	67
--------------------	----

# PORTAL sposoby i schematy otwierania

Szersze otwieranie – więcej wariantów.

**podnoszono-przesuwne**  
PORTAL HS



**ECO SLIDE przesuwne**  
PORTAL ES



**uchylno-przesuwne**  
PORTAL PSK comfort

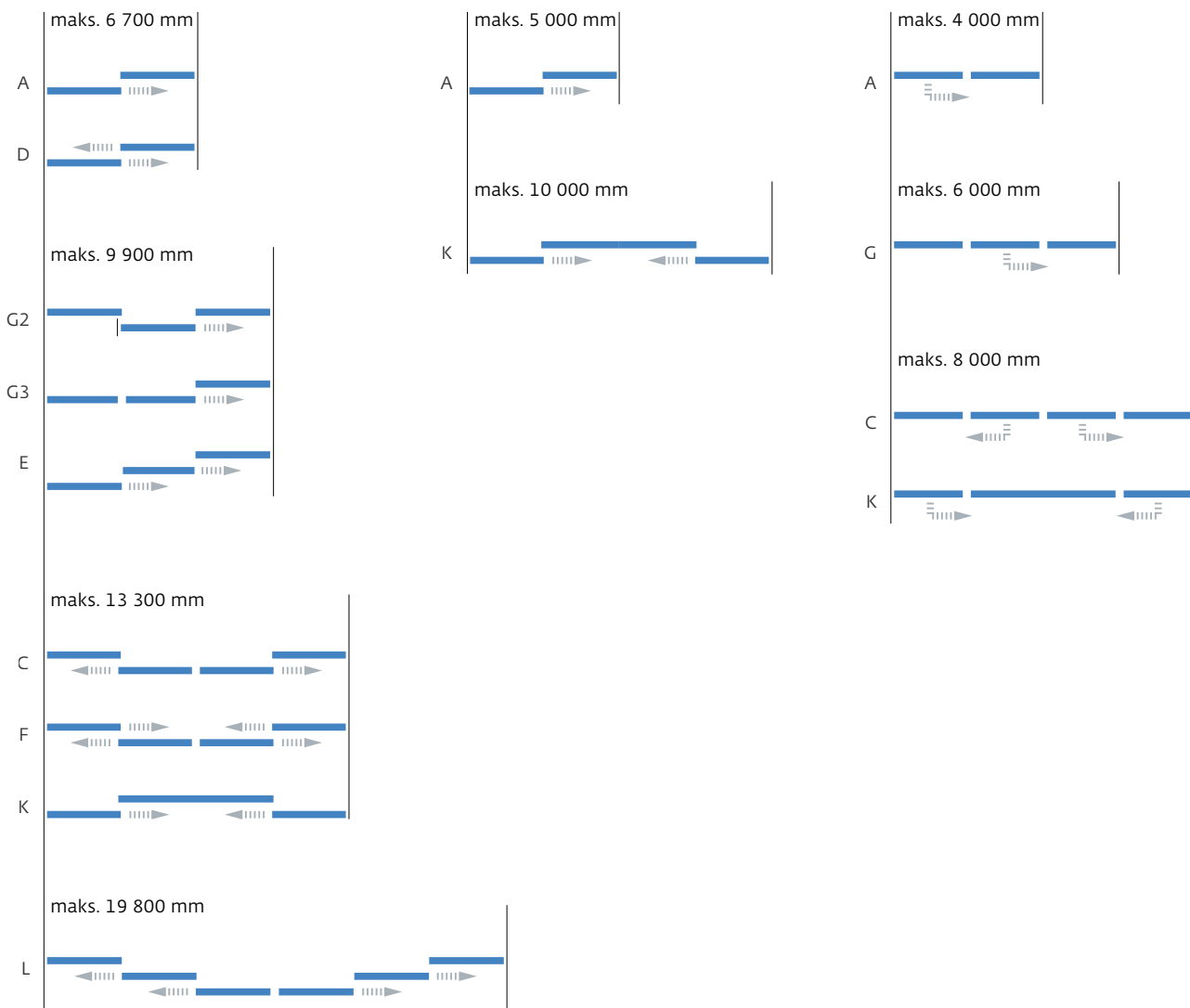

**odstawno-przesuwne**  
PORTAL PS comfort



**przesuwne**  
PORTAL CS



**składano-przesuwne**  
PORTAL FS<sup>PLUS</sup>

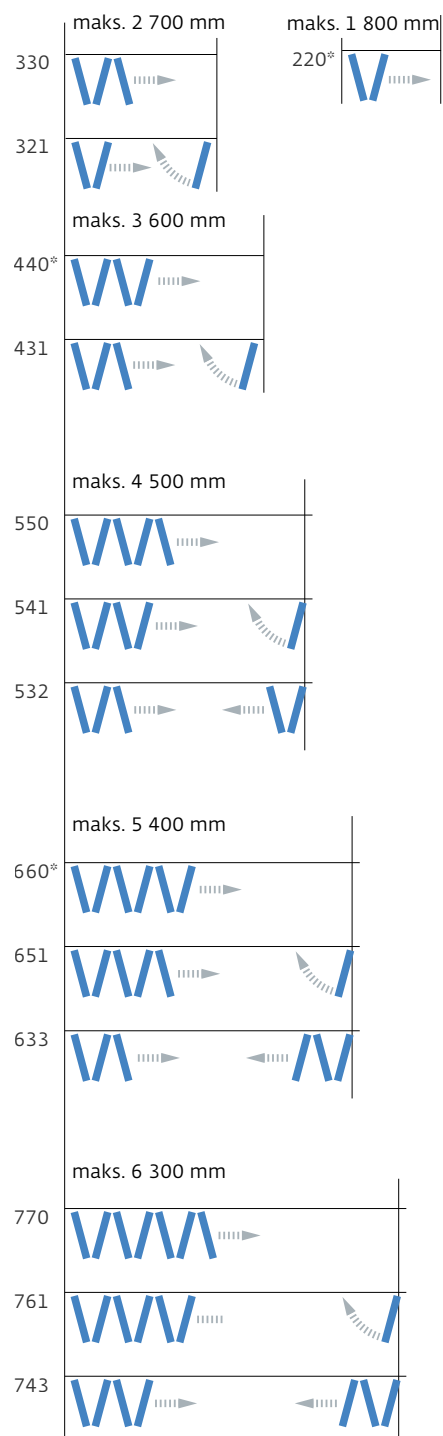
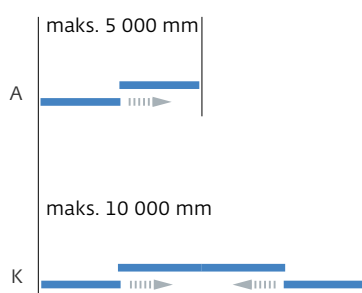
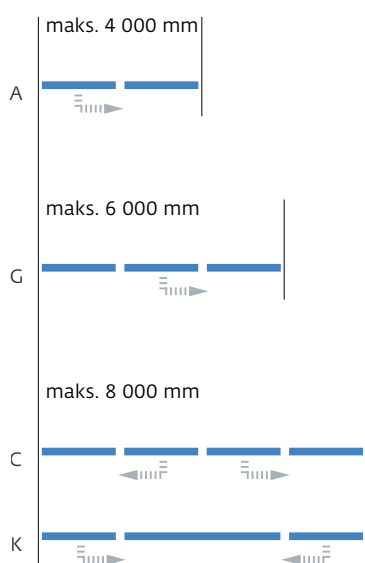

\* wymagane uzgodnienia techniczne dla konkretnego systemu profili



# PORTAL HS

Nowatorski system podnosząco-przesuwny  
– jeszcze szerzej i bardziej komfortowo.

## Komfortowa przestrzeń na miarę.

PORTAL HS nadaje lekkości nowoczesnym koncepcjom architektonicznym: szklana ściana może mieć całkowitą szerokość 20 m i otwierać się na przestrzeni 12 m. Kilkadziesiąt lat wytężonej pracy nad rozwojem produktów i technologii przyniosło wyjątkowy efekt w postaci komfortowej i bezpiecznej obsługi ciężkich skrzydeł podnosząco-przesuwnych o wadze 400 kg. Nie spoczliśmy jednak na laurach, wdrażając kolejne innowacje i udoskonalenia, spośród których warto wymienić chociażby amortyzację SOFT CLOSE, zabezpieczenia antywłamaniowe klasy RC3, ukryty napęd czy kontrolę otwarcia i zamknięcia. W ten sposób dbamy o większy komfort przestrzeni, oferując szereg możliwości dopasowania oferty do wymagań konkretnego projektu.

## Wyjątkowa efektywność i zoptymalizowana logistyka.

Technologia PORTAL do drzwi tarasowych HS z drewna, PCV i aluminium jest wyjątkowo wszechstronna i zaawansowana, łącząc najwyższy komfort użytkowania z licznymi możliwościami oszczędności czasu i redukcji kosztów. Wysoki stopień montażu wstępnego, optymalne możliwości regulacji i niewielka ilość elementów konstrukcyjnych gwarantują efektywność procesów produkcyjnych i logistycznych. Dodatkowo nasze systemy HS dostępne są również w postaci całościowych pakietów COMFORT UNIT.

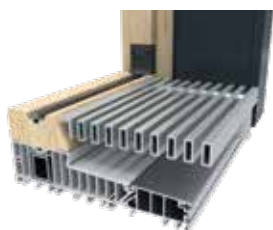

**reddot** winner 2020  
best of the best

### **Rewolucyjna produkcja.** **Doskonała aranżacja.**

Nasze systemy HS w połączeniu z progiem ECO PASS to idealna odpowiedź na najwyższe wymagania.

W ramach pakietu COMFORT UNIT oferujemy kompletny zestaw okuć wraz z progiem, w którym wszystko jest gotowe do montażu: przycięte na długość, nawiercone i wstępnie zmontowane.

ECO PASS SKY axxent to całkowicie płaski próg, który łączy nowatorskie rozwiązania w zakresie eliminacji barier architektonicznych, efektywności energetycznej i modnego wzornictwa. Jury renomowanego konkursu Red Dot Award doceniło ten wyjątkowy produkt przyznając mu najwyższą nagrodę.

# PORTAL HS

## Przegląd produktów.

Projektowanie i produkcja	PORTAL HS 150	PORTAL HS 250	PORTAL HS 350
Sposób otwierania	podnoszono-przesuwne	podnoszono-przesuwne	podnoszono-przesuwne
Profil	drewno	drewno, PCV, aluminium	drewno, PCV, aluminium
Szerokość skrzydła w mm	650–2 485	590–2 485	720–3 335
Wysokość skrzydła w mm	1 175–2 690	1 175–2 690	1 175–3 325
Maksymalna waga skrzydła w kg	150	250	350
Potwierdzenie jakości	certyfiakat QM 346 (H3), odporność na korozję: klasa 5	certyfiakat QM 346 (H3), odporność na korozję: klasa 5	certyfiakat QM 346 (H3), odporność na korozję: klasa 5
Położenie klamki	zmiennie (510, 810, 910, 1010, 1 110 mm)	410 mm rozm. 170 1 010 mm rozm. 220, 260	410 mm rozm. 170 1 010 mm rozm. 220, 260
Schematy	A, C, D, G2, G3, K, F, E, L	A, C, D, G2, G3, K, F, E, L	A, C, D, G2, G3, K, F, E, L
Próg z przegrodą termiczną (opcjonalnie bez barier)	⊙	⊙	⊙
Samoczyszczące się rolki	–	–	⊙
Wózek jezdny z regulacją wysokości i rolkami na łożyskach kulkowych	–	–	⊙

Opcje komfort			
Osiągalna klasa odporności na włamanie wg EN 1627–1630	RC2, RC3		
Klamka zamykana na klucz od wewnątrz i od zewnątrz	⊙	⊙	⊙
Wykonanie bez barier wg DIN 18040	⊙	⊙	⊙
Przeszklenie na progu	–	⊙	–
Funkcja SOFT CLOSE	⊙	⊙	⊙
Mikrowentylacja	⊙	⊙	⊙
AEROMAT flex	⊙	⊙	⊙
Napędy elektromechaniczne		DRIVE axxent HSA smart, DRIVE axxent LS	DRIVE axxent HSA smart, DRIVE axxent LS
Kontrola stanu otwarcia i zamknięcia AEROCONTROL	⊙	⊙	⊙
Pozostałe rozwiązania		opcjonalna komfortowa zasuwница z amortyzacją	opcjonalna komfortowa zasuwница z amortyzacją

## Zalety

- elastyczne dopasowanie nośności do maks. 400 kg ciężaru skrzydła
- wysoki poziom bezpieczeństwa w standardzie, możliwość doposażenia do klasy RC3 (zależnie od profilu)
- szybki i łatwy montaż: niewielka ilość elementów konstrukcyjnych, wysoki stopień montażu wstępnego i optymalne możliwości regulacji
- możliwość zamówienia w postaci kompletnego pakietu COMFORT UNIT
- bezpieczna i lekka obsługa oraz mikrowentylacja dostępna w standardzie
- zależnie od profilu dostępna funkcja SOFT CLOSE – wyhamowanie i domknięcie skrzydła
- komfortowa zasuwnica do ciężkich skrzydeł
- możliwość kontroli stanu otwarcia i zamknięcia (AEROCONTROL)
- fachowo wykonana zabudowa i brak barier z progiem ECO PASS
- więcej naturalnego światła dzięki rozwiązaniu ECO PASS SKY

PORTAL HS 400  
PORTAL HS 400 compact

podnoszono-przesuwne

drewno, PCV, aluminium

1 370-3 335

1 175-3 325

400

certyfikat QM 346 (H3),  
odporność na korozję: klasa 5

410 mm rozm. 170  
1 010 mm rozm. 220, 260

A, C, D, G2, G3,  
K, F, E, L

⊙

⊙

⊙

RC2, RC3

⊙

⊙

⊙

⊙

⊙

⊙

DRIVE axxent HSA smart,  
DRIVE axxent LS

⊙

opcjonalna komfortowa zasuwnica  
z amortyzacją



## PORTAL HS slim: rozwiązanie do bardzo wąskich profili.

PORTAL HS slim to wysokiej jakości opcja w asortymencie okuć do konstrukcji podnoszono-przesuwnych odpowiednia do wąskich profili drewnianych i drewniano-aluminiowych, które w środkowej części mogą mieć zaledwie 60 mm szerokości. To nowe rozwiązanie, podobnie jak pozostałe systemy HS, cechuje się wysokim poziomem szczelności i bezpieczeństwa dzięki opcji wykonania w klasie RC2. System PORTAL HS slim bazuje w dużej mierze na komponentach okucia SIEGENIA HS drewno 4.0, co gwarantuje wydajność procesów i ekonomiczne magazynowanie.

### 60 mm – wzorcowy wymiar.

Wąskie profile ramy mogą być wykonane w całości z drewna bez zastosowania stabilizatorów z innych materiałów. Dzięki temu produkcja drzwi HS jest niezwykle łatwa i wydajna. Dodatkową stabilność zapewnia połączenie na klej termoramki ze skrzydłem.

### Bezkompromisowa estetyka wykonania

Dzięki przemyślanej konstrukcji okucia możliwa jest subtelna, pełna integracja elementów z profilami. Przykładem może być ukryty odbojnik, który jest umieszczony w zlicowanej szynie prowadzącej w niemal całkowicie niewidoczny sposób.

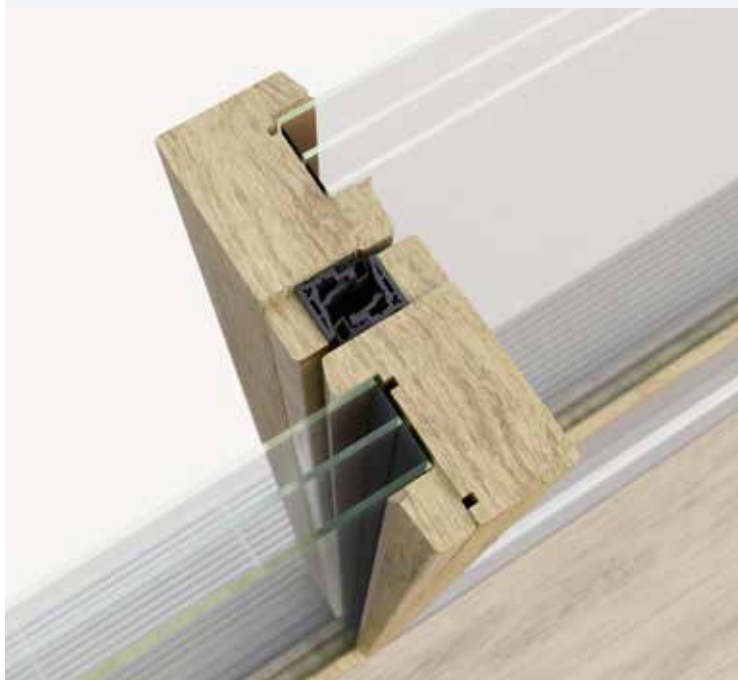

### Zalety

- profile ramy mogą być wykonane w całości z drewna bez stosowania stabilizatorów z innych materiałów
- brak dodatkowych komponentów przy obróbce wersji HS drewno 4.0
- możliwość zamówienia w postaci kompletnego pakietu COMFORT UNIT

### Zalety

- maksymalne doświetlenie dziennym światłem
- taki sam komfort obsługi jak w przypadku szerokich profili
- doskonałe parametry pod względem szczelności, np. wodoszczelność w klasie 9A
- opcjonalne zabezpieczenie przed włamaniem do klasy RC2 przy szynie jezdnej 5 mm
- opcjonalne rozwiązania w postaci automatycznych napędów



PORTAL HS slim SKY axxent – nowe rozwiązanie do konstrukcji podnosząco-przesuwanych z niemalże niewidocznymi ramami. Rozwiązanie łączy w sobie zalety PORTAL HS slim ze stylowym, płaskim progiem - prowadzonym wzdłuż całej konstrukcji. Wąską ramę można schować pod tynkiem na równo ze ścianą. W ten sposób rama skrzydła jezdnej i próg tworzą idealną kompozycję, bez dodatkowych podziałów.

## Progi ECO PASS

Designerskie rozwiązania do każdego budynku.

Wyjątkowy próg ECO PASS do naszych konstrukcji PORTAL HS eliminuje bariery, gwarantuje dużą efektywność energetyczną, a przy tym jest elastyczny i łatwy w montażu. Próg ECO PASS oferujemy w najróżniejszych wersjach: standardowo z szyną jezdnią o wysokości 5 mm i ukośnym profilem uzupełniającym, wariant z szyną jezdnią o wysokości 5 mm i poziomym profilem uzupełniającym oraz całkowicie płaski wariant z szyną jezdnią o wysokości 0 mm (zależnie od profilu).

Listę zalet progu ECO PASS uzupełniają doskonała szczelność i wysoka izolacyjność termiczna. Przemysłany 10-komorowy profil z separacją termiczną, zapobiega tworzeniu się kondensatu i zapewnia przyjemny klimat w pomieszczeniu.

Zintegrowane w progu wzmocnienie z aluminium lub stali oraz umieszczone w narożach specjalne łączniki gwarantują bardzo dobrą stabilność konstrukcji. Precyzyjnie dopasowane profile cokołowe podpierają próg na całej długości i zapewniają równomierne rozłożenie obciążeń.

### Różnorodność profili

Wyjątkowy próg ECO PASS jest oferowany do wszystkich wiodących systemów profili:

#### PCV

- Deceuninck HS476
- Gealan S9000
- Profine PremiDoor 76
- Profine PremiDoor 88
- Rehau Geneo
- Rehau Synego
- Salamander evolutionDrive: HST
- Schüco LivingSlide
- Vekamotion 82

#### drewno

IV 68, IV 78, IV 80, IV 88, IV 92

#### drewno-aluminium

- Aluron
- Bug
- Gutmann
- Stemeseder



### **ECO PASS standard**

Optymalny do remontowanych domów z różnicą poziomów posadzki.

Standardowa wersja progu ECO PASS to klasyczne rozwiązanie do konstrukcji podnoszono-przesuwanych z niskim stopniem i wymienną szyną jezdnią o wysokości 5 lub 15 mm do wyboru. Jest to idealne rozwiązanie do remontowanych domów, w których pomiędzy posadzką od strony wewnętrznej i zewnętrznej występuje różnica poziomów.

### **Szyna jezdna ECO PASS**

Komfortowy niski próg przy zastosowaniu profilu uzupełniającego.

W tej wersji wykonania, dzięki zastosowaniu dodatkowych profili uzupełniających i specjalnej szyny jezdnej, całkowita wysokość progu została zredukowana do 10-12 mm w zależności od systemu profili, włączając skos 3°. W ten sposób oprócz atrakcyjnego wizualnie wyglądu użytkownik otrzymuje rozwiązanie bez barier architektonicznych spełniające wymogi normy DIN 18040-2.



### **Zalety**

- do systemów HS drewnianych, drewniano-aluminiowych lub z PCV
- szeroka oferta produktów standardowych i dodatków do zabudowy progu w obiekcie
- jednoczęściowy profil progu licuje z krawędzią ramy od wewnątrz i od zewnątrz
- bogaty wybór elementów wykończeniowych od listew uszczelniających w różnych rozmiarach po osłony pogodowe zapewniające jednolite uszczelnienie
- dostarczany w postaci kompletnego pakietu COMFORT UNIT

## Progi ECO PASS

Designerskie rozwiązania do każdego budynku.

### Płaski próg ECO PASS 0 mm lub 5 mm

Z poziomym profilem uzupełniającym i szyną jezdnią o wysokości 0 mm lub 5 mm

Próg w tym wykonaniu harmonijnie łączy się z konstrukcją PORTAL HS i podkreśla jej elegancką formę. Wykazuje też bardzo dobrą odporność na zacinający deszcz: dwa poziomy odprowadzania wody umożliwiają osiągnięcie takich samych parametrów wodoszczelności, jak w przypadku konwencjonalnych progów ze spadkiem odprowadzającym wodę.

Szyna jezdna 0 mm

Szyna jezdna 5 mm



### Zalety

- do konstrukcji HS drewniano-aluminiowych i drewnianych, a także do profili PCV w przypadku zastosowania szyny 5 mm
- szeroka oferta produktów standardowych i dodatków do zabudowy progu w obiekcie
- jednoczęściowy profil progu licuje z krawędzią ramy od wewnątrz i od zewnątrz
- bogaty wybór elementów wykończeniowych od listew uszczelniających w różnych rozmiarach po osłony pogodowe zapewniające jednolite uszczelnienie
- dostarczany w postaci kompletnego pakietu COMFORT UNIT

**Płaski próg ECO PASS SKY axxent  
do wąskich profili ramowych HS slim**

Z płaskim profilem uzupełniającym i szyną jezdnią o wysokości 0 mm lub 5 mm do wyboru

Ten rodzaj progu, specjalnie zaprojektowany do stosowania w połączeniu z wąskimi profilami ramowymi HS slim, umożliwia tworzenie stylowych konstrukcji w najwyższym standardzie wzorniczym. Brak jakichkolwiek barier w obszarze przejścia oraz umieszczenie stałego przeszklenia bezpośrednio w progu sprawiają, że rozwiązanie idealnie wpisuje się w wymogi oszczędnego, nowoczesnego designu. Ponadto kolor progu można dopasować od wewnątrz do materiału, z którego wykonano podłogę lub ramę.

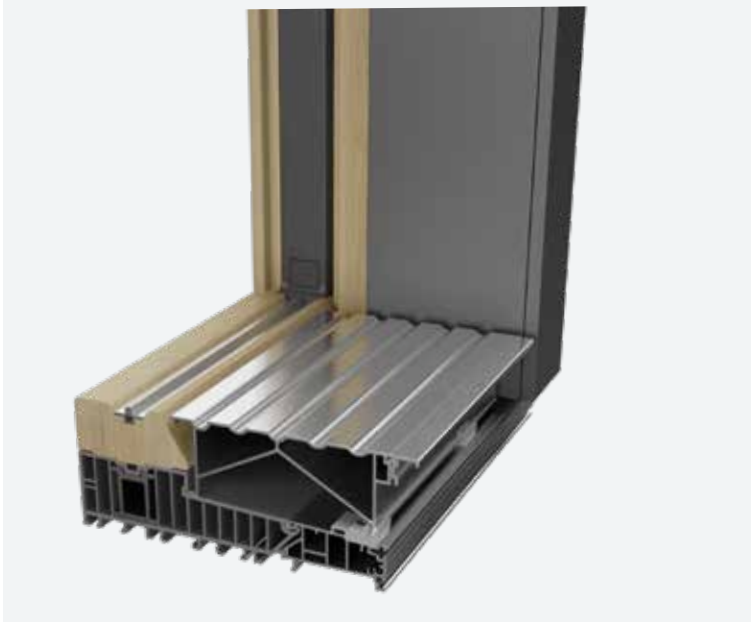

**Zalety**

- do konstrukcji HS drewniano-aluminiowych ze stałym szkleniem w progu
- do wąskich profili HS slim
- szyna jezdnią 0 lub 5 mm z poziomym profilem uzupełniającym eliminuje bariery architektoniczne zgodnie z DIN 18040-2
- wykończenie kolorystyczne progu można elastycznie dopasować do stylistyki podłogi lub profilu ramy
- ekonomiczne rozwiązanie z profilem uzupełniającym
- profesjonalna zabudowa możliwa dzięki opcjonalnym elementom

## Progi ECO PASS

Designerskie rozwiązania do każdego budynku.

### ECO PASS SKY axxent

#### Całkowicie płaski próg

Jednolite wzornictwo profilu uzupełniającego i kratki odwadniającej.

Idealne wykończenie wyjścia na taras: dzięki identycznej formie i stylowemu wykonaniu profilu uzupełniającego oraz kratki odpływowej powstaje spójna, atrakcyjna wizualnie całość. Ponadto kolor progu można dopasować do podłogi lub materiału, z którego wykonano ramę. Rozwiązanie zostało docenione również przez jury renomowanego konkursu Red Dot Award. Innowacyjne połączenie dostępności, efektywności energetycznej i wzornictwa zdecydowało o przyznaniu najwyższej nagrody.



reddot winner 2020  
best of the best

#### Zalety

- szyna jezdna 0 mm z poziomym profilem uzupełniającym eliminuje bariery architektoniczne zgodnie z DIN 18040-2
- do konstrukcji HS drewniano-aluminiowych ze stałym szkleniem w progu
- wykończenie progu można elastycznie dopasować do stylistyki podłogi lub profilu ramy
- możliwość zachowania jednolitego wyglądu progu i kratki odwadniającej
- profesjonalna zabudowa możliwa dzięki opcjonalnym elementom



ECO PASS SKY axxent: ujednolicenie elementów wykończeniowych przy samym progu i przed stałym szkleniem jest atrakcyjne zarówno pod względem funkcjonalnym jak i wizualnym. Całości dopełniają designerskie metalowe osłony Kubus Design. Kolor progu można dopasować do materiału, z którego wykonano podłogę lub ramę.



reddot winner 2020  
best of the best

# Zabudowa progów ECO PASS

## Atestowane kompleksowe rozwiązania do progów ECO PASS.

Całościowe rozwiązania w zakresie profesjonalnej zabudowy progów niosą ze sobą liczne korzyści dla architektów i projektantów, którzy mają pewność, że zastosowane rozwiązania są trwałe oraz spełniają wymagania norm i wysokie kryteria jakościowe. W uzupełnieniu do sprawdzonych konstrukcji z pionowymi i poziomymi profilami uszczelniającymi, klinami uszczelniającymi i profilami cokołowymi SIEGENIA oferuje kolejne rozwiązanie: kołnierz uszczelniający. Kołnierz jest łatwy w montażu i zapewnia trwałe uszczelnienie konstrukcji, również w przypadku profili drewniano-aluminiowych lub zastosowaniu profili prowadzących do rolet.

Oba warianty zostały przebadane w postaci kompletnych rozwiązań ze starannie dopasowanym progiem, taśmą uszczelniającą i uszczelnieniem z płynnego tworzywa zgodnie z wysokimi wymaganiami metody badawczej MO-01/1 instytutu ift Rosenheim. Uzupełnieniem obu wariantów zabudowy pionowej jest sprawdzony poziomy profil uszczelniający. Nowa wersja profilu zatrzaskuje się jednocześnie ze zwiniętą uszczelką i skutecznie zapobiega wnikaniu wody w ścianę, zapewniając tym samym absolutne bezpieczeństwo wykonania.



### Zalety

- kompleksowe rozwiązania w zakresie zabudowy progów
- przebadany zgodnie z wytycznymi ift MO-01/1
- niezawodna szczelność
- elastyczne możliwości i oszczędność czasu przy obróbce



**Rozwiązanie 1****pionowy profil uszczelniający**

Idealnie dopasowane: dużym atutem jest jednolite podłożę na całej powierzchni izolacji. Dzięki temu uszczelnienie złożone z kombinacji profili pionowego i poziomego jest łatwe i szybkie do wykonania.

**Rozwiązanie 2****kołnierz uszczelniający SIEGENIA**

Dobrze pomyślane: uszczelnienie kończy się wraz z kołnierzem, dzięki czemu na ramie pozostaje wąska przestrzeń bez uszczelnienia, np. pod prowadnice do rolet. Praktyczna konstrukcja niezwykle ułatwia uszczelnianie i usprawnia współpracę między wykonawcami różnych prac.

**Poziomy profil uszczelniający:**

Zoptymalizowany poziomy profil uszczelniający pasuje do obu sposobów zabudowy pionowej. Ta przemysłowa w najdrobniejszych szczegółach konstrukcja pozwala oszczędzić czas i zapewnia absolutne bezpieczeństwo wykonania: profil, który zatrzaskuje się jednocześnie ze zwiniętą uszczelką, skutecznie zapobiega wnikaniu wody w ścianę.



## Całościowy pakiet do drzwi tarasowych HS wraz z progiem ECO PASS.

### **Gotowy do montażu: docięty na wymiar, nawiercony i złożony fabrycznie.**

COMFORT UNIT to kompleksowa usługa, która zrewolucjonizowała procesy produkcyjne. W ramach oferowanego pakietu wstępnie nawiercamy i montujemy próg ECO PASS, a także kompletujemy wszystkie pozostałe elementy okuć. Wszystko jest docinane na wymiar i maksymalnie zmontowane – począwszy od wózków jezdnych, przez szynę prowadzącą, po klamkę i zasuwnicę. Konfigurowanie produktów i składanie zamówień przez nowy sklep internetowy SIEGENIA jest jeszcze bezpieczniejsze, szybsze i prostsze.

### **Proces produkcji skrojony na miarę: nowy sklep internetowy z konfiguratorem.**

W nowym sklepie internetowym SIEGENIA nawet proces składania zamówień jest dostosowany do produkcji. Za sprawą dostępnego konfiguratora można jednym kliknięciem wyświetlić rozwiązanie, które automatycznie uwzględnia wszystkie dostępne możliwości oraz wyklucza wszelkie błędy w zamówieniu.

Dzięki historii składanych zamówień i funkcji śledzenia dostaw – wszystko jest cały czas pod kontrolą. O resztę dba SIEGENIA.



### **Zalety**

- znaczna oszczędność czasu, kosztów produkcji i miejsca magazynowego
- brak kosztów składowania, wyszukiwania elementów i ryzyka związanego z utrzymaniem magazynu
- eliminacja odpadów i ścinków oraz ograniczenie ryzyka produkcyjnego
- większa elastyczność w szczytach produkcyjnych
- szybka i łatwa konfiguracja w sklepie internetowym SIEGENIA z weryfikacją poprawności
- możliwe wykonanie w ekspresowym terminie 48h
- standardowa dostawa w przeciągu 5-8 dni

shop.siegenia.com



Bezpieczna konfiguracja  
z natychmiastową weryfikacją poprawności



Szybka edycja  
indywidualnego zamówienia



Na życzenie, szybkie wykonanie  
w ciągu 48 godzin

COMFORT UNIT zawiera:  
wszystkie elementy okuć, takie jak  
wózki jezdne, zasuwnice i klamki:  
precyzyjnie dobrane i skompletowane

Próg ECO PASS z łącznikami progu,  
elementem środkowym, profilem wyrównującym,  
wyrównaniem pod skrzydło stałe, wszystkimi uszczelkami  
i szyną jezdnią: docięte, nawiercone, w całości zmontowane.

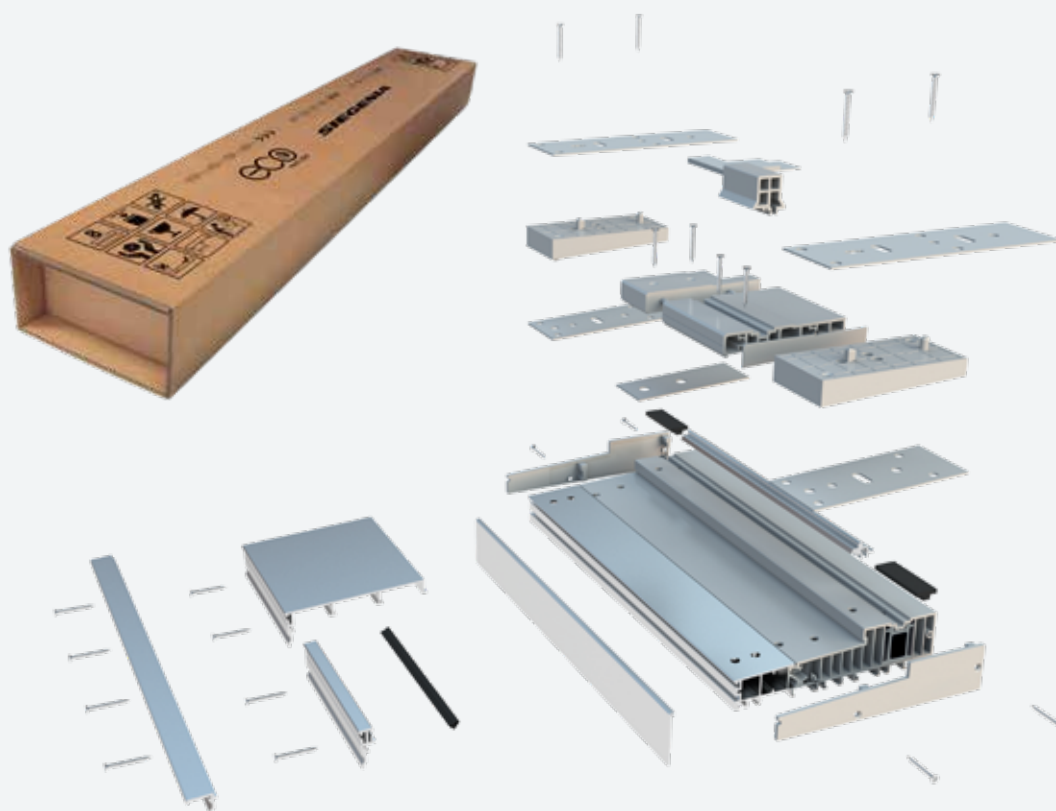

## Zasuwnica

Wysokiej jakości rozwiązania, w których bezpieczeństwo i komfort obsługi idą w parze.

### Zasuwnica bolcowa

Zabezpieczenie przed włamaniem do klasy RC3.

W zależności od systemu profili, stosując dwa lub cztery bolce ryglujące i wyposażenie dodatkowe, możliwe jest uzyskanie odporności na włamanie w klasie RC2. Ponadto w niektórych systemach profili, przy zastosowaniu czterech bolców ryglujących i zabezpieczeń dodatkowych, możliwe jest wykonanie konstrukcji spełniającej wymogi klasy RC3.



### Zasuwnica hakowa

Zlicowana, szczelna i bezpieczna.

Trzy haki ze zintegrowaną funkcją blokowania zapewniają doskonale szczelne zamknięcie, a w połączeniu z dodatkowymi elementami wyposażenia – skuteczne zabezpieczenie przed włamaniem do klasy RC2. Dzięki zlicowanym z profilem elementom ramowym przy otwartym skrzydle nie widać żadnych wystających części okuć. Podczas zamykania skrzydła haki łagodnie przesuwają się w zaczepach rolkowych w kierunku od dołu do góry, zapewniając niskie zużycie elementów i zmniejszenie obciążenia zasuwicy. Funkcja mikrowentylacji jest dostępna standardowo, a ukryta regulacja docisku wynosi +/- 2 mm.



### Zalety

- dormas 27,5 mm i 37,5 mm
- nowa generacja dopasowanych elementów ryglujących i zasuwicy uwzględnia większe tolerancje wymiarowe

### Zalety

- dormas 27,5 mm i 37,5 mm
- ukryta regulacja docisku w zakresie +/- 2 mm
- niskie zużycie elementów ramowych dzięki hakom prowadzonym na rolkach

### Zasuwnica Komfort

Brak odbicia klamki,  
łżejsze podnoszenie skrzydła.

Zasuwnica Komfort posiada zintegrowany mechanizm wspomagający obsługę klamki. Opcja komfortowa jest dostępna zarówno dla zasuwnicy ryglowo-bolcowej jak i hakowej. Zastosowana sprężyna wykorzystuje siłę ciężkości skrzydła do zmniejszenia momentu obrotowego i ułatwia podnoszenie skrzydła. Zapobiega również niekontrolowanemu odbiciu klamki podczas zamykania. Aby jeszcze bardziej zwiększyć komfort obsługi możemy, w przypadku skrzydeł o wadze powyżej ok. 300 kg, zainstalować dodatkowy amortyzator, który ogranicza efekt odbicia klamki przy opuszczaniu skrzydła.



podczas zamykania skrzydła sprężyna kumuluje siłę



w momencie otwierania skrzydła sprężyna wspomaga ruch oddając siłę

### Amortyzator zasuwnicy

Bezszelestne przenoszenie siły  
bez utraty płynności ruchu.



Amortyzator zasuwnicy gwarantuje płynne działanie mechanizmu klamki i zasuwnicy nawet w przypadku ciężkich skrzydeł. Siła wywierana na napęd przy ruchu klamki jest przenoszona bez luzu i zbędnych hałasów. Amortyzator jest oferowany standardowo we wszystkich zasuwnicach PORTAL HS z dormasem 27,5 i 37,5 mm.

### Zalety

- moduł kumulujący siłę wmontowany w zasuwnicę i gotowy do zabudowy
- możliwość doposażenia zasuwnicy w dodatkowy amortyzator dla zwiększenia bezpieczeństwa obsługi

### Zalety

- bez dodatkowych kosztów i montażu dodatkowych elementów: zintegrowany we wszystkich zasuwnicach HS z dormasem 27,5 mm lub 37,5 mm

## Zasuwnica

Wysokiej jakości rozwiązania, w których bezpieczeństwo i komfort obsługi idą w parze.

### Zasuwnica 170 / 220 / 260 / 280

Większa różnorodność to większa wydajność.

Zasuwnica HS oferowana jest w różnych wariantach wykonania. Dostępne rozmiary to 170, 220, 260 i 280. Takie rozwiązanie ogranicza nakład pracy związany z produkcją konstrukcji podnoszono-przesuwnych i zapewnia optymalizację procesu okuwania. Na przykład dzięki zasuwicy w wariantcie 280 nie trzeba już stosować dodatkowego doryglowania przy wysokich skrzydłach. Wymiary zasuwicy zostały dostosowane w taki sposób, aby odpowiadały typowym maksymalnym rozmiarom skrzydeł PCV, a punkt ryglowania znajdował się blisko górnego narożnika konstrukcji.



	170	220	260	280
Bolec ryglujący	⊙	⊙	⊙	⊙
Hak	-	⊙	⊙	-
Przedłużenie zasuwicy	⊙	⊙	⊙	⊙

### Zalety

- efektywne okuwanie
- dowolność zestawiania asortymentu produktów

## Szyny uszczelniające

Chronią przed włamaniami i zapewniają komfort termiczny w pomieszczeniach.

### Szyna uszczelniająca C Dobre właściwości izolacyjne.

Szyna uszczelniająca C do konstrukcji drewnianych zapewnia niezawodne uszczelnienie między skrzydłem przesuwным a stałym. W przypadku konstrukcji antywłamaniowych w klasie RC2 istnieje możliwość zainstalowania na szynie trzech dodatkowych aluminiowych docisków hakowych, które skutecznie zapobiegają wyważeniu skrzydła.



#### Zalety

- łatwy montaż szyny uszczelniającej z PCV
- gruba uszczelka kompensuje tolerancje produkcyjne
- prosta regulacja dzięki zastosowaniu regulowanego docisku środkowego

### Szyna uszczelniająca C28/48 Optymalna izolacja do wąskich profili.

Szyna uszczelniająca C28/48 zapewnia skuteczne uszczelnienie skrzydła w pionie oraz w niewralgicznym miejscu na górze. Przy zastosowaniu kilku dodatkowych elementów można wzmocnić odporność konstrukcji na włamanie do klasy RC2. W ten sposób uzyskujemy idealne rozwiązanie, które spełnia wszystkie wymagania pod względem bezpieczeństwa i komfortu.



#### Zalety

- łatwy montaż szyny uszczelniającej z PCV
- stosowana również w poziomie do uszczelnienia górnej części skrzydła
- zakres tolerancji na skrzydle +/- 3 mm w obu kierunkach
- opcjonalnie z dodatkową uszczelką szczotkową
- łatwe, dyskretne mocowanie dzięki wykonanym fabrycznie otworom

### Szyna uszczelniająca DS28/48/28 Optymalna izolacja i możliwość zwiększenia bezpieczeństwa przy wąskich profilach.

Udoskonalona odłona szyny uszczelniającej C28/48 to gwarancja wyższego komfortu termicznego i łatwiejszej obróbki. DS28/48/28 w połączeniu z systemem uszczelnień HS 4.0 zapewnia optymalne uszczelnienie w pionie oraz w górnej części skrzydła, a dzięki kilku dodatkowym elementom umożliwia osiągnięcie atestowanej odporności na włamanie w klasie RC3.



#### Zalety

- łatwy montaż szyny uszczelniającej z PCV
- większy zakres tolerancji na skrzydle
- fabryczne otwory na wkręty oraz element narożny między poziomą a pionową szyną uszczelniającą to szybsza obróbka i łatwa instalacja

# Wózki jezdne

## Ciężkie stają się lekkie.

### Wózek jezdny HS 400 compact

Lekki ruch skrzydła o wadze do 400 kg dzięki optymalnemu rozkładowi obciążeń na osiem rolek.

Specjalna konstrukcja wahliwego wózka jezdnego, zapewnia optymalny rozkład obciążeń na osiem rolek, dzięki czemu nawet ciężkie skrzydła przesuwają się swobodnie w obie strony. Kompaktowy kształt pozwala na zastosowanie wózka do skrzydeł o bardzo wąskich profilach, co oznacza większe przeszklenia, a tym samym więcej światła słonecznego i wyższe wartości współczynnika U. Skracą się także czas okuwania konstrukcji o wadze 350–400 kg, ponieważ nie trzeba łączyć dodatkowych wózków.

Nowa złączka do łączenia wózków jezdnych optymalizuje montaż okuć. Element, w którym osadzona jest listwa łącząca, dzięki swojej przemysłowej konstrukcji, usprawnia przebieg procesu produkcji.

### Wózek jezdny HS 250 compact

Ekonomiczne rozwiązanie do skrzydeł o maks. ciężarze 250 kg.

Bliźniacze rozwiązanie HS 250 compact to doskonała alternatywa do lekkich skrzydeł podnoszono-przesuwnych o wadze do 250 kg.

Oba rodzaje wózków mają identyczną szerokość i wysokość, co pozwala zachować standardy produkcji pod kątem wymiarów rowka okuciowego.

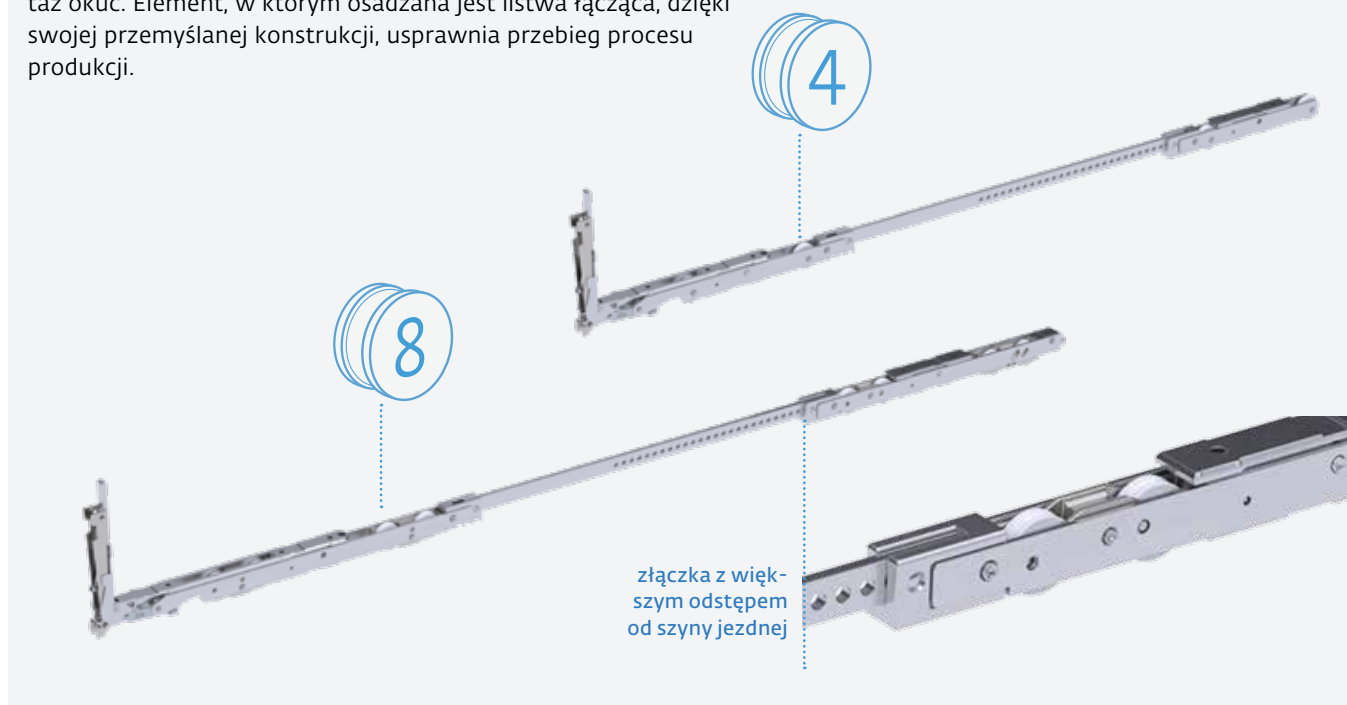

#### Zalety

- skrócony czas okuwania skrzydeł o wadze 350–400 kg, ponieważ nie ma potrzeby łączenia wózków
- dzięki nowatorskiej konstrukcji zmniejszenie wysokości wózka o 12 mm nie wpływa na stabilność dolnej części skrzydła

#### Zalety

- do lekkich skrzydeł podnoszono-przesuwnych o wadze do 250 kg
- możliwość zastosowania w wąskich skrzydłach

### Element centrujący do wózka jezdnego HS 350

Opcjonalne dodatki pasujące do większości systemów profili z PCV.

Elementy centrujące montowane przez zatrzaśnięcie (jednym ruchem ręki) gwarantują dokładne osadzenie wózka jezdnego w rowku skrzydła, dzięki czemu skutecznie chronią przed działaniem sił poprzecznych, które mogą powodować lekkie przechylenie wózków. Prawidłowe osadzenie wózków jezdnych wpływa na płynność pracy i komfort obsługi systemu.

### Wózek jezdny HS z regulacją wysokości

Precyzyjna regulacja.

Wózki jezdne z regulacją wysokości nie tylko ułatwiają przesuwanie skrzydeł, lecz także znacznie upraszczają montaż konstrukcji na miejscu, zapewniając oszczędność czasu i kosztów. Regulacja jest dostępna w wózkach HS 350, HS 250 compact i HS 400 compact.

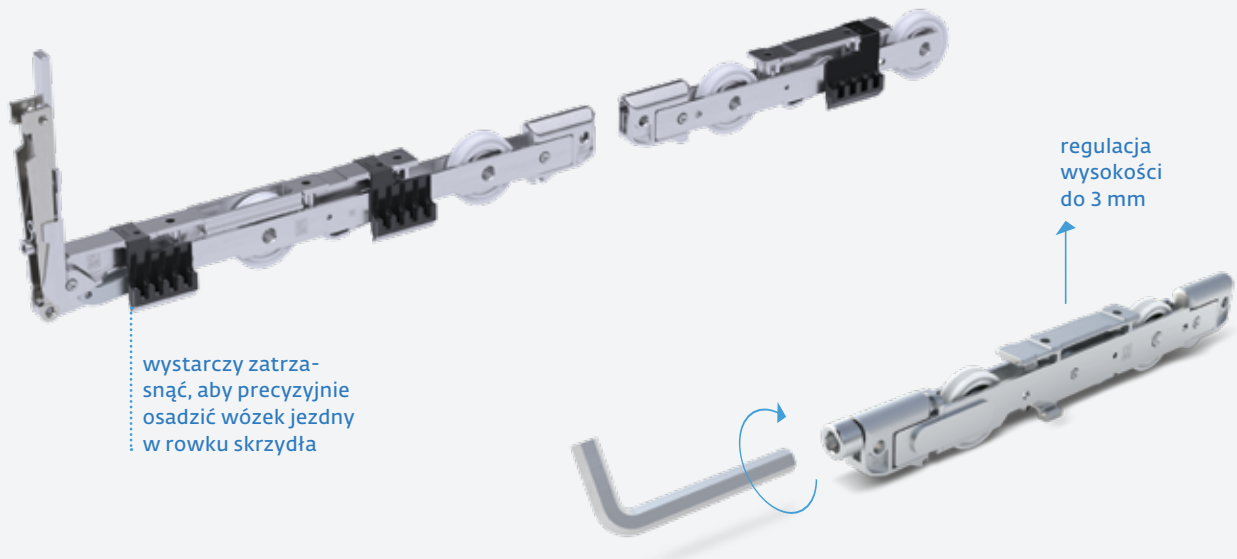

#### Zalety

- prosta obsługa
- dokładne osadzenie wózka w rowku skrzydła
- utrzymanie stabilnej pozycji nawet przy silnym obciążeniu wiatrem

#### Zalety

- zintegrowana precyzyjna regulacja umożliwia podniesienie tylnej części skrzydła przesuwającego o około 3 mm
- łatwa i szybka regulacja pozycji skrzydła podczas montażu
- możliwość korekty przy odchodzeniu skrzydła od ramy po stronie zamykania

## Dodatki

### Więcej komfortu i świeżego powietrza.

#### Odbojnik

Elegancki i subtelny, ułatwia czyszczenie.

Zintegrowany bezpośrednio z szyną prowadzącą odbojnik zdecydowanie wyróżnia się pod względem wizualnym: jest niemal niewidoczny, co sprawia, że konstrukcje podnoszono-przesuwne wyglądają elegancko i subtelnie. Dodatkową zaletą tego rozwiązania jest łatwiejsze czyszczenie elementów w dolnej części profili. Nowy odbojnik jest odpowiedni do wszystkich szyn prowadzących SC systemu PORTAL HS.

#### Odpowiedni do systemów profili:

##### PCV

- Aluplast HST85
- Deceuninck HS476
- Gealan S9000
- Profine PremiDoor 76
- Profine PremiDoor 88
- Rehau Geneo
- Rehau Synego
- Salamander evolutionDrive: HST
- Schüco LivInSlide
- Vekamotion 82

##### drewno

IV 68, IV 78, IV 80, IV 88, IV 92

##### drewno-aluminium

- Aluron
- Bug
- Gutmann
- Stemeseder

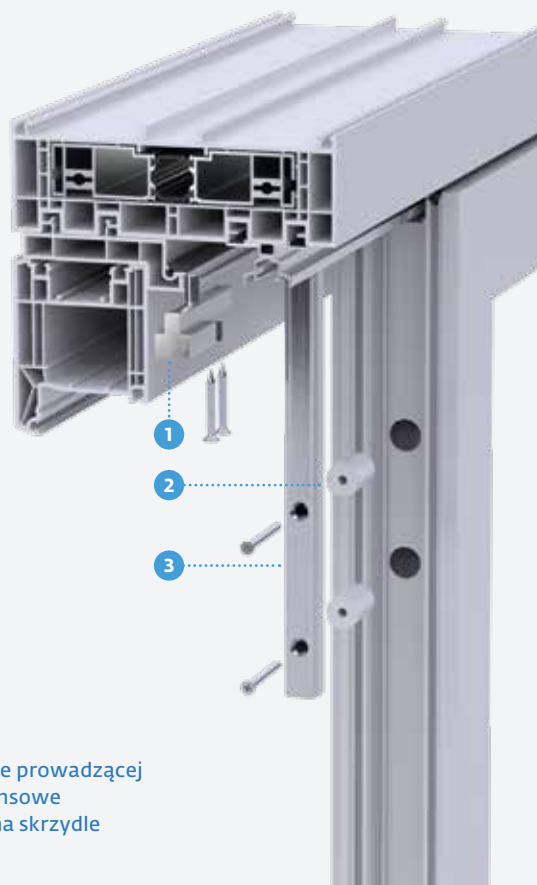

- 1 odbojnik w szynie prowadzącej
- 2 podkładki dystansowe
- 3 profil oporowy na skrzydle

#### Zalety

- niemal niewidoczny, zintegrowany bezpośrednio z szyną prowadzącą
- elegancki, subtelny wygląd
- łatwe czyszczenie elementów w dolnej części profili
- odpowiedni do wszystkich szyn prowadzących SC systemu PORTAL HS

### Mikrowentylacja

Świeże powietrze w pakiecie.

Wszystkie zasuwnice w systemie HS PORTAL są standardowo wyposażone w funkcję mikrowentylacji, obsługiwaną wygodnie za pomocą klamki. Dzięki temu wymiana powietrza na poziomie 265 m<sup>3</sup>/h odbywa się bez przeciągów, zapewniając zdrowy klimat w pomieszczeniach.



### Zalety

- funkcja dostępna przy każdej wersji zasuwnicy, także hakowej

### AEROMAT flex

Opcjonalny, zintegrowany nawiewnik pasywny – bezobsługowa wentylacja

Oprócz ręcznej mikrowentylacji oferujemy opcję montażu nawiewnika pasywnego AEROMAT flex, który pozwala wietrzyć pomieszczenia bez ingerencji użytkownika. Nawiewnik optymalnie wykorzystuje przestrzeń montażową pomiędzy ramą okna, a ościeżnicą, nie wymaga frezowania profili i dyskretnie integruje się z murem. Dostęp świeżego powietrza jest zapewniony nawet przy zamkniętych roletach lub innych osłonach. Opcjonalne moduły izolacji akustycznej gwarantują bardzo dobrą izolacyjność akustyczną do 55 dB. W zależności od wariantu wymiana powietrza jest wymuszana przez różnicę ciśnień lub przekroczenie poziomu wilgotności.



### Zalety

- elastyczny sposób montażu – poziomo lub pionowo, pojedynczo lub parami, w przestrzeni pomiędzy ościeżnicą a ramą
- kanał teleskopowy do profili o głębokości 70 - 125 mm, opcjonalne przedłużenie do maks. 235 mm

## Dodatki

# Więcej komfortu i swobody projektowania.

### Funkcja SOFT CLOSE

Wyhamowuje skrzydło przed pozycją krańcową działa jak cichy domyk w szufladach.

Innowacyjna amortyzacja SOFT CLOSE, niewidoczna, zintegrowana ze skrzydłem, składa się z wyzwalacza montowanego w szynie SC i modułu amortyzującego. Mechanizm SOFT CLOSE wyhamowuje ruch skrzydła tuż przed osiągnięciem położenia krańcowego, a następnie samoczynnie domyka skrzydło. Dzięki temu znacznie ograniczamy ryzyko przytrzaśnięcia, a jednocześnie chronimy okna przed skutkami nieprawidłowej obsługi.

W uzupełnieniu do sprawdzonego już rozwiązania SOFT CLOSE wprowadzamy kolejną generację amortyzatorów. Dostępne są dwa mechanizmy: SOFT CLOSE compact i SOFT STOP compact, które mogą być łączone w ramach jednej konstrukcji. Zasada działania SOFT STOP compact jest podobna do SOFT CLOSE compact, dlatego stanowi atrakcyjną alternatywę w zależności od konkretnych potrzeb użytkownika. Obydwa rozwiązania, zaprojektowane pod kątem systemów wąskich profili, można zintegrować ze skrzydłem bez konieczności dodatkowego frezowania. Wyzwalacze obsługujące funkcję SOFT CLOSE lub SOFT STOP nie wymagają już specjalnego wyprofilowania w ramie, dzięki czemu sprawdzą się również przy profilach aluminiowych.

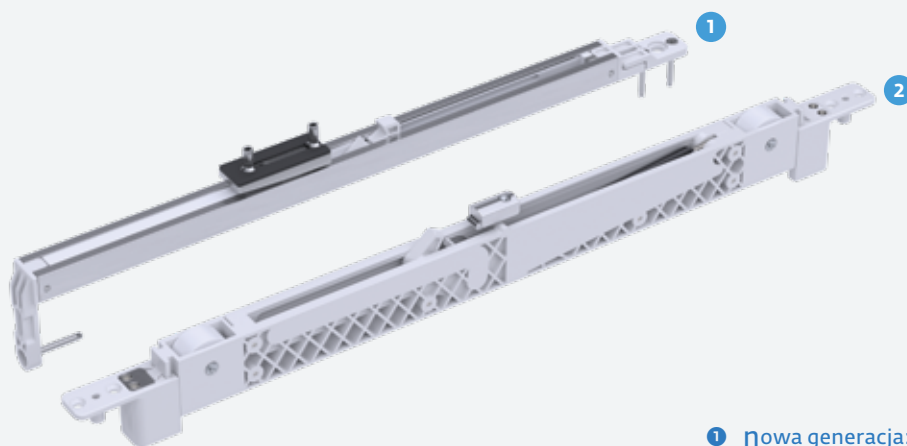

- 1 Nowa generacja: SOFT CLOSE compact i SOFT STOP compact do wąskich profili
- 2 sprawdzone rozwiązanie SOFT CLOSE







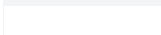
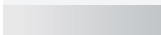
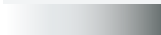
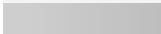

### Zalety

- zastosowana sprężyna dostosowuje się do każdej pozycji skrzydła i automatycznie kompensuje tolerancje
- całkowicie ukryte i niewymagające konserwacji rozwiązanie
- zapobiega ryzyku przytrzaśnięcia i jednocześnie chroni okna przed skutkami nieprawidłowej obsługi
- możliwość stosowania w systemach wąskich profili bez konieczności ich frezowania

## Klamki

Jakość na wyciągnięcie ręki.

Klamki PORTAL HS łączą komfortową obsługę bez luzów i hałasu z wysokim bezpieczeństwem działania. Są idealnie dopasowane do zasuwnic podnosząco-przesuwanych i ciężaru skrzydła. Dostępne w szerokiej gamie kolorystycznej. Na zamówienie oferujemy również możliwość lakierowania klamek na dowolny kolor. Szeroki wybór wariantów wykonania pozwala realizować najróżniejsze konfiguracje drzwi przesuwanych.

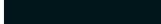
	szereg odcieni białego
	srebrny
	powierzchnia E-Look
	tytanowy jasny, matowy
	F9 inox
	EV1 anodowany
	EV2 anodowany
	st. złoto
	średni brąz
	RAL 8019
	RAL 8022
	RAL 9005



## Zalety

- szeroki wybór wariantów w tym również wersja z wkładką bębnekową
- idealnie dopasowane do okucia i ciężaru skrzydła
- dostępne w szerokiej gamie kolorystycznej
- opcjonalna możliwość lakierowania klamek na wybrany kolor

## DRIVE axxent LS

Całkowicie ukryty napęd do drzwi tarasowych HS z drewna, PCV lub aluminium.

Piękny dla oka. Niezawodny w działaniu. Zgodnie z tą ideą zaprojektowaliśmy od nowa nasz napęd podnosząco-przesuwający DRIVE axxent LS, który spełnia wymagania normy DIN 18040 w zakresie dostępności przestrzeni użytkowej. Zasilany akumulatorowo moduł napędowy jest niewidocznie zintegrowany ze skrzydłem, działa niezwykle cicho i swobodnie przesuwają duże elementy. Tylko dyskretny przycisk zdradza, że jest to konstrukcja z napędem.



### Zalety

- napęd podnosząco-przesuwający zintegrowany ze skrzydłem
- przycisk z podświetleniem LED
- 2-sekundowy cykl podnoszenia, bardzo cicha praca
- indywidualne programowanie za pomocą modułu akumulatora
- spełnia wymogi DIN 18040 w zakresie dostępności przestrzeni użytkowej
- elektroniczne zabezpieczenie przed przytrzaśnięciem zgodne z obowiązującymi normami
- funkcja bezpieczeństwa: stałe monitorowanie stanu, ponieważ urządzenie pozostaje przez cały czas aktywne

Co ważne, rozwiązanie nie tylko z wyglądu przypomina to manualne. Również proces produkcji niewiele się różni. Nie wymaga on poszerzania ram, stosowania osłon ani żadnych specjalnych konstrukcji. Wszystkie komponenty DRIVE axxent LS można łatwo zintegrować z typowymi systemami profili i podłączyć metodą plug & play. Z manualnego do motorycznego w 20 minut.

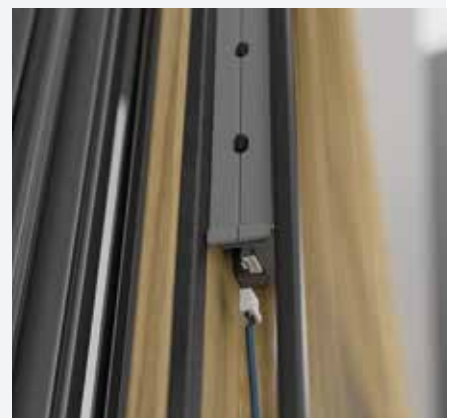

### Zalety

- do konstrukcji z szyną prowadzącą SC
- odpowiedni do drewna, PCV i aluminium
- również do wąskich profili o szerokości 60 mm
- do skrzydeł o maksymalnej wadze 400 kg
- skompletowana dostawa, składanie zamówienia przez konfigurator
- czas okuwania ok. 20 minut dłuższy niż w przypadku konstrukcji obsługiwanych ręcznie
- proste podłączenie poszczególnych komponentów metodą plug & play
- łatwe programowanie za pomocą przycisku



## **PORTAL ECO SLIDE, ECO SLIDE CO**

Więcej opcji i ułatwiony montaż do okien i drzwi przesuwnych.

### **Perfekcyjne połączenie komfortu obsługi i szczelności.**

Okucie z linii PORTAL ECO SLIDE to ciekawa alternatywa dla lżejszych konstrukcji przesuwnych, która łączy w sobie komfort obsługę systemów podnoszono-przesuwnych z wysoką szczelnością rozwiązań uchylno-przesuwnych. Dzięki specjalnym wózkom jezdnym, innowacyjnym elementom prowadzącym i zamykającym oraz standardowej funkcji mikrowentylacji obsługa skrzydeł jest intuicyjna i niezwykle komfortowa. Zaletą obu systemów ECO SLIDE jest również bardzo łatwy i racjonalny sposób montażu.

### **Perfekcyjne wykorzystanie przestrzeni.**

PORTAL ECO SLIDE i ECO SLIDE CO zapewniają większą swobodę aranżacji, a jedną z ich największych zalet z punktu widzenia użytkownika okien jest doskonałe wykorzystanie przestrzeni. Zachodzące za siebie skrzydła nie zabierają cennej przestrzeni wewnątrz pomieszczeń, a do otwarcia okna nie musimy mieć wolnego miejsca na parapecie. Ten system stanowi interesującą, komfortową alternatywę dla okien rozwierno-uchylnych. Atrakcyjny wygląd, intuicyjna obsługa i funkcja mikrowentylacji sprawiają, że ECO SLIDE sprawdzi się również w przypadku lżejszych konstrukcji drzwiowych.

# PORTAL ECO SLIDE, ECO SLIDE CO

## Przegląd produktów.



### Projektowanie i produkcja

	PORTAL ECO SLIDE	PORTAL ECO SLIDE CO
<b>Sposób otwierania</b>	przesuwne	przesuwne
<b>Profil</b>	PCV (Profine i Deceuninck), aluminium; do profili z 16 mm rowkiem okuciowym	systemy profili PCV: Aluplast, Gealan, Rehau, Salamander, Schüco, Veka, inne systemy z drewna i aluminium w przygotowaniu
<b>Szerokość skrzydła we wrębie w mm</b>	680–2 500	640–2 130 (w zależności od systemu profili)
<b>Wysokość skrzydła we wrębie w mm</b>	1 200–2 500	460–2 442 (w zależności od systemu profili)
<b>Maksymalna waga skrzydła w kg</b>	150/250	150/200
<b>Położenie klamki</b>	stałe 300, 400, 500 lub 1 000 mm	stałe 300, 400, 500 lub 1 000 mm
<b>Potwierdzenie jakości</b>	certyfiikat QM 346 (H2), odporność na korozję: klasa 5	certyfiikat QM 346 (H2), odporność na korozję: klasa 5
<b>Schematy</b>	A, K	A, K, C

### Opcje komfort

<b>Klamka zamykana na klucz od wewnątrz i od zewnątrz</b>	⊙	⊙
<b>Funkcja SOFT CLOSE / SOFT STOP</b>	⊙	SOFT-STOP
<b>Mikrowentylacja</b>	⊙	–
<b>Ruch skrzydła wymuszany ruchem klamki</b>	⊙	⊙
<b>Pozostałe rozwiązania</b>	możliwość zastosowania w przesuwnych oknach lub drzwiach tarasowych, ukryty wózek jezdny i innowacyjne elementy prowadzące i zamykające	możliwość zastosowania w przesuwnych oknach lub drzwiach tarasowych, eleganckie listwy wykończeniowe na całej wysokości skrzydła bez widocznych wkrętów

### Zalety

- alternatywne rozwiązanie do przesuwanych okien lub drzwi o ciężarze skrzydła do 200 kg (ECO SLIDE CO) lub 250 kg (ECO SLIDE) w zależności od systemu profili
- niewielka liczba elementów konstrukcyjnych zapewnia szybkie i łatwe okuwanie
- wysoka efektywność energetyczna dzięki systemowi ciągłego uszczelnienia
- innowacyjne elementy prowadzące i zamykające z każdej strony skrzydła zapewniają wysoką szczelność
- prosta, intuicyjna obsługa sprawdzi się przy często zmieniających się grupach użytkowników
- w przypadku ECO SLIDE mikrowentylacja w standardzie
- zależnie od profilu z SOFT CLOSE w przypadku ECO SLIDE i SOFT STOP w przypadku ECO SLIDE CO: wyhamowuje skrzydło i zapobiega uderzeniu skrzydła o ramę
- możliwość łączenia z wąskimi profilami przez co do wnętrza wpada więcej słonecznego światła



## PORTAL ECO SLIDE

Innowacyjne elementy prowadzące i zamykające: komfortowo, szczelnie i bezpiecznie.



Okucie PORTAL ECO SLIDE to ciekawa alternatywa dla lżejszych konstrukcji przesuwanych, która łączy w sobie łatwą obsługę systemów podnoszących z wysoką szczelnością rozwiązań uchylno-przesuwanych. Doskonałe parametry użytkowe to zasługa połączenia wyjątkowego uszczelnienia, specjalnych wózków jezdnych oraz innowacyjnych elementów prowadzących i zamykających we wszystkich czterech narożach skrzydła.

### Zalety

- zintegrowana regulacja wysokości i optymalne możliwości regulacji
- standardowy rowek 16 mm taki sam jak w oknach rozwierno-uchylnych: nie wymaga dostosowania



Łagodny ruch: skrzydła ECO SLIDE przesuwają się lekko, a dzięki optymalnie wyprofilowanym ślizgom płynnie wchodzi w położenie zamknięte, które dodatkowo zabezpieczono poziomymi dociskami.

### Wózki jezdne

Zapewniają lekki i cichy ruch skrzydła.

Wózki jezdne ECO SLIDE mają możliwość przesuwania się na boki wewnątrz kasety, dzięki czemu zapewniają płynność ruchu skrzydła. W przypadku skrzydeł o wadze do 150 kg wystarczy zastosować dwa wózki jezdne, zaś przy wadze 150 – 250 kg wymagane są cztery wózki ECO SLIDE. Dodatkową zaletą wózków ECO SLIDE jest brak konieczności smarowania, dzięki czemu nie przyciągają zanieczyszczeń, które mogą utrudniać obsługę.



- ❶ elementy prowadzące
- ❷ elementy zamykające
- ❸ dociski

Masywne elementy prowadząco-zamykające dociągają skrzydło do ramy, zapewniając perfekcyjne uszczelnienie. Poziome dociski stanowią uzupełnienie czterech elementów zamykających dla elementów prowadzących.

### Zalety

- trzy warianty przykręcania: do rowka, do wrębu lub po bokach (na ilustracji)
- maksymalny udźwig wynosi: do 150 kg dla dwóch wózków oraz 150–250 kg dla czterech wózków
- możliwość zablokowania wózków w pozycji montażowej ułatwia osadzenie skrzydła
- konstrukcja wózków umożliwia montaż uszczelek szczotkowych

## PORTAL ECO SLIDE CO

Z okuciem obwiedniowym TITAN:  
wszechstronne, trwałe, łatwe w montażu.



PORTAL ECO SLIDE CO łączy łatwą i intuicyjną obsługę rozwiązania przesuwne z zaletami okuć do okien rozwierno-uchyłnych. Podstawą systemu jest sprawdzone okucie obwiedniowe TITAN, które do funkcjonowania konstrukcji przesuwnej wymaga zastosowania jedynie kilku dodatkowych elementów. Takie rozwiązanie zapewnia efektywną obróbkę, racjonalną gospodarkę magazynową i łatwy montaż.

### Zalety

- bogata oferta: dostępne do wielu systemów profili
- ekonomiczna gospodarka magazynowa: niewielka ilość dodatkowych elementów i tylko jedna szyna wielofunkcyjna do zamocowania okuć na ramie
- łatwy montaż: szybkie okuwanie i łatwa regulacja okuć
- modułowy dobór okuć przy wykonaniu: standardowym, Design i antywłamaniowym zapewnia sprawny i bezpieczny przebieg procesów



### Wózki jezdne

Trwałe i lekkie w obsłudze.

Rozwiązanie przesuwne jest odporne na błędy w obsłudze, dlatego nadaje się do pomieszczeń użytkowanych przez zmieniające się grupy osób. Wszystko to za sprawą ruchomych wózków jezdnych i okucia obwiedniowego TITAN wyposażonego w łączniki zintegrowane z elementami przesuwными.



### Wersja Design:

Elementy zamykające bez widocznych wkrętów oraz listwy wykończeniowe na całej wysokości po stronie zamykania i w części środkowej to idealne połączenie bezpiecznego działania z modnym wzornictwem.

### Zalety

- płynne działanie: niewrażliwość na asynchroniczne odstawianie i dosuwanie
- ochrona okuć
- brak konieczności smarowania i konserwacji wózków od zewnątrz
- brak zanieczyszczeń i hamowania pracy skrzydła

## Dodatki

### Komfort obsługi i klimat wewnątrz.

#### Funkcja SOFT CLOSE do ECO SLIDE

Wyhamowuje skrzydło, a następnie automatycznie i bezpiecznie wprowadza je w pozycję krańcową.

Innowacyjna amortyzacja SOFT CLOSE, niewidoczna, zintegrowana ze skrzydłem, składa się z wyzwalacza montowanego w górnej szynie i modułu amortyzującego. Wyhamowuje zamykające się lub otwierające skrzydło tuż przed ościeżnicą i prowadzi je bezpiecznie w położenie krańcowe. W ten sposób zapobiegamy ryzyku przytrzaśnięcia jednocześnie chroniąc okna przed skutkami nieprawidłowej obsługi.

#### Funkcja SOFT STOP do ECO SLIDE CO

Łagodnie wyhamowuje skrzydło.









Innowacyjna funkcja SOFT STOP wyhamowuje skrzydło w zależności od jego ciężaru i prędkości operacyjnej. Dzięki temu znacznie ograniczamy ryzyko przytrzaśnięcia, a jednocześnie chronimy okna przed skutkami nieprawidłowej obsługi.

#### Klamki

Idealnie dopasowane do okucia i ciężaru skrzydła.

Klamki PORTAL łączą komfortową obsługę bez luzów i hałasu z wysokim bezpieczeństwem działania. Klamki są dostępne w szerokiej gamie kolorystycznej, a na specjalne zamówienie oferujemy również możliwość lakierowania ich na dowolny kolor.



	biały
	kremowobiały
	srebrny
	tytanowy jasny, matowy
	F9 inox
	średni brąz
	brązowy
	czarny



#### Zalety

- całkowicie ukryta, ale dobrze dostępna i łatwa w regulacji
- mechanizm z siłownikiem hydraulicznym nie wymaga konserwacji
- chroni konstrukcję ECO SLIDE i zapobiega uszkodzom materialnym

#### Zalety

- szeroki wybór wariantów w tym również wersja z wkładką bębnekową
- idealnie dopasowane do okucia i ciężaru skrzydła
- dostępne w szerokiej gamie kolorystycznej
- opcjonalna możliwość lakierowania klamek na wybrany kolor

### Mikrowentylacja

Świeże powietrze w pakiecie.

Systemy przesuwne PORTAL ECO SLIDE są standardowo wyposażone w funkcję mikrowentylacji uruchamianą za pomocą klamki. To rozwiązanie gwarantuje zdrowy klimat w pomieszczeniach, bez szkodliwych przeciągów – wystarczy po prostu ustawić klamkę w odpowiedniej pozycji.



### AEROMAT flex

Opcjonalny, zintegrowany nawiewnik pasywny – bezobsługowa wentylacja

Oprócz ręcznej mikrowentylacji oferujemy opcję montażu nawiewnika pasywnego AEROMAT flex, który pozwala wietrzyć pomieszczenia bez ingerencji użytkownika. Nawiewnik optymalnie wykorzystuje przestrzeń montażową pomiędzy ramą okna, a ościeżnicą, nie wymaga frezowania profili i dyskretnie integruje się z murem. Dostęp świeżego powietrza jest zapewniony nawet przy zamkniętych roletach lub innych osłonach. Opcjonalne moduły izolacji akustycznej gwarantują bardzo dobrą izolacyjność akustyczną do 55 dB. W zależności od wariantu wymiana powietrza jest wymuszana przez różnicę ciśnień lub przekroczenie poziomu wilgotności.



### Zalety

- standardowa integracja
- łatwa obsługa

### Zalety

- elastyczny sposób montażu – poziomo lub pionowo, pojedynczo lub parami, pomiędzy ościeżnicą a ramą bez frezowania profili
- szybki i łatwy montaż na miejscu: kanał teleskopowy do profili o głębokości od 70 do 125 mm, opcjonalne przedłużenie kanału do profili o głębokości maks. 235 mm

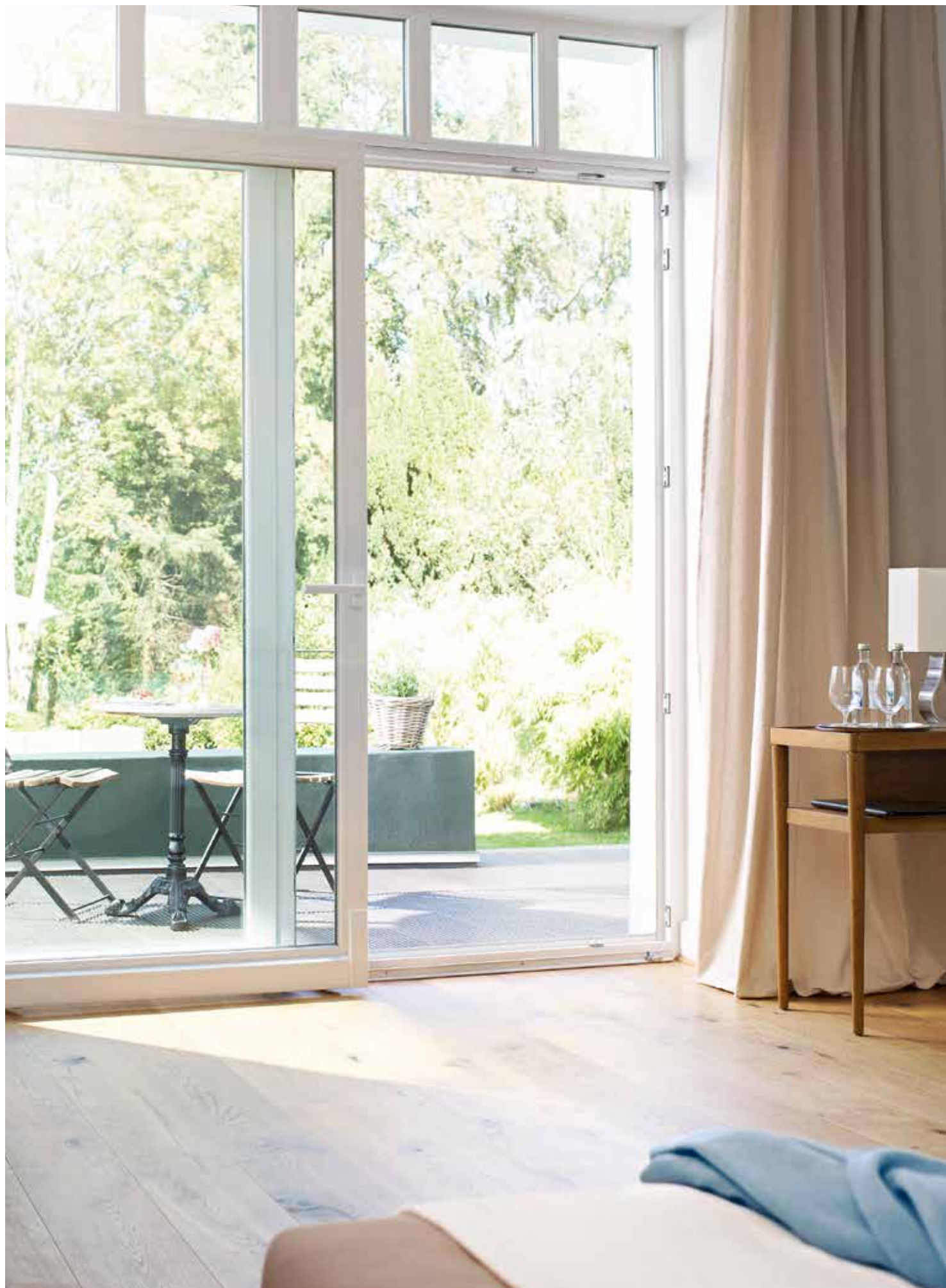

## PORTAL PS/PSK comfort

Systemy odstawno-przesuwne i uchylno-przesuwne – intuicyjne w obsłudze i produkcji.

### **PORTAL PSK comfort jest klasą samą w sobie: począwszy od modułowej budowy systemu po sposób obsługi.**

Generacja PSK comfort stanowi pod każdym względem unikalną koncepcję okuć: począwszy od modułowej konstrukcji po płynne i delikatne przesuwanie skrzydeł. Innowacyjne komfortowe elementy nie tylko sprawiają, że otwieranie i zamykanie skrzydeł jest wygodne i bezpieczne, ale także oferują całą gamę dodatkowych możliwości uzupełniających. Wyposażenie podstawowe można uzupełnić o zaledwie kilka dodatkowych elementów, aby szybko podnieść komfort na najwyższy poziom i sprostać wymaganiom ze strony Klienta.

### **PORTAL PS 200 comfort: odpowiednia nawet dla rotujących grup użytkowników.**

Mniej znaczy więcej. W przypadku okuć do systemów odstawno-przesuwnych PORTAL PS 200 comfort, oznacza to zredukowanie funkcji okuć jedynie do przesuwania skrzydeł, co zapewnia użytkownikom maksymalną łatwość obsługi. Dzięki temu nawet duże elementy przesuwne można bardzo łatwo i intuicyjnie obsługiwać przez obrócenie klamki o 90°, co praktycznie wyklucza możliwość błędnej obsługi nawet w przypadku zmieniających się grup użytkowników.

Ponadto PORTAL PS 200 comfort oferuje szereg korzyści wynikających z efektywnej i elastycznej koncepcji okuć, która pozwala w każdej chwili przekształcić bazowy wariant okuć w wersję komfort przy pomocy zaledwie kilku, szybko montowanych komponentów.

#### **Pomysłowe detale techniczne.**

Pozwalają one stabilizować ruch ciężkich skrzydeł podczas odstawiania i zamykania. Dzięki temu skrzydło porusza się płynnie i jest mniej podatne na rozkołysanie. W ten sposób ograniczamy zużycie elementów do minimum i sprawiamy, że obsługa staje się bardziej komfortowa.



# PORTAL PS/PSK comfort

## Przeгляд produktów.



<b>Projektowanie i produkcja</b>	PORTAL PSK 100/130 comfort	PORTAL PSK 160 comfort	PORTAL PSK 200-Z comfort
Sposób otwierania	uchylno-przesuwne	uchylno-przesuwne	uchylno-przesuwne
Profil	drewno, PCV	profile rozwierno-uchylne z rowkiem 16 mm	profile rozwierno-uchylne z rowkiem 16 mm
Szerokość skrzydła we wrębie w mm	670–1 200	670–2 000	770–2 000
Wysokość skrzydła we wrębie w mm	840–2 360	840–2 800	1 000–2 360
Szerokość skrzydła w mm	–	–	–
Wysokość skrzydła w mm	–	–	–
Maksymalna waga skrzydła w kg	100/130	160	200
Potwierdzenie jakości	certyfikat wg QM 347 (H3) odporność na korozję: klasa 5	certyfikat wg QM 347 (H3) odporność na korozję: klasa 5	certyfikat wg QM 347 (H3) odporność na korozję: klasa 5
Schematy	A, C, G, K	A, C, G, K	A, C, G, K
Szerokość odstawienia skrzydła w mm	125	125	125 118 (ALU)
Miejsce wymagane na szynę jezdnią 35 mm	⊙	⊙	⊙
Samoczyszczące się rolki	⊙	⊙	⊙
Pozostałe rozwiązania	–	–	funkcja wymuszonego uchyłu

### Opcje komfort

Osiągalna klasa odporności na włamanie wg EN 1627–1630	–	RC2	RC2
Klamka zamykana na klucz od wewnątrz i od zewnątrz	⊙	⊙	⊙
Funkcja SOFT CLOSE	–	⊙	–
Mikrowentylacja	–	⊙	–
Kontrola stanu otwarcia i zamknięcia AEROCNTROL	⊙	⊙	⊙
Ruch skrzydła wymuszany ruchem klamki	–	–	⊙
Intuicyjna obsługa	–	⊙	⊙

## Zalety

- komfortowa intuicyjna obsługa przy użyciu dodatkowych elementów
- bardzo cicha praca oraz łagodne odstawianie i zamykanie skrzydeł
- indywidualne rozwiązania do skrzydeł o różnej wadze
- duża rozpiętość rozwiązań dzięki innowacyjnym komfortowym dodatkom
- wysoki poziom bezpieczeństwa w standardzie, dostępna klasa RC2
- łatwy montaż: wózek jezdny z regulacją wysokości i nachylenia, szyna jezdna do 160 kg niewymagająca podparcia (w zależności od rodzaju profilu)
- zastosowanie standardowych okuć obwodniowych
- odstawienie skrzydła na odległość 125 mm oraz niewielkie wymiary umożliwiają zastosowanie okuć do bardzo wąskich lub bardzo szerokich profili

### PORTAL PS 200 comfort

odstawno-przesuwne

profile rozwierno-uchylne  
z rowkiem 16 mm

-

-

670–2 000 (do 160 kg)  
770–2 000 (> 160 kg)

840–2 800

200

certyfiat wg QM 347 (H3)  
odporność na korozję:  
klasa 5

A, C, G, K

125  
118 (ALU)

⊙

⊙

-

RC2

⊙

⊙

⊙

⊙

-

⊙

### Granica zabudowy ramy tylko 35 mm.

35 mm redukuje wysokość progu, a jednocześnie pozwala zwiększyć wymiary przeszklenia. Ponadto dopuszcza możliwość zastosowania wąskich i bardziej ekonomicznych profili ramowych.



## Komfortowe elementy

Gwarantują większą wygodę już na etapie produkcji.

### Łącznik ślizgów

Płynne przesuwanie skrzydła.

Obsługa skrzydła musi być na tyle intuicyjna, aby była bezpieczna i łatwa nawet dla niedoświadczonych i często zmieniających się użytkowników. Ale zalety okuć PORTAL PS/PSK comfort są widoczne już na etapie produkcji. Prezentowane obok elementy są bardzo łatwe w montażu i zapewniają wysoką efektywność procesu produkcji przy zachowaniu pełnego komfortu.

Dwa ślizgi są połączone prętem, który synchronizuje ich pracę w szynie prowadzącej. Dzięki temu skrzydło prowadzi się cicho i stabilnie.

### Najazd

Łagodne odstawianie i zamykanie skrzydeł.

Po stronie zamykania przewidziano specjalny najazd zintegrowany w szynie jezdnej i równoległe do niego odbojnik w szynie prowadzącej, które razem zapewniają płynne wprowadzenie skrzydła w ramę.

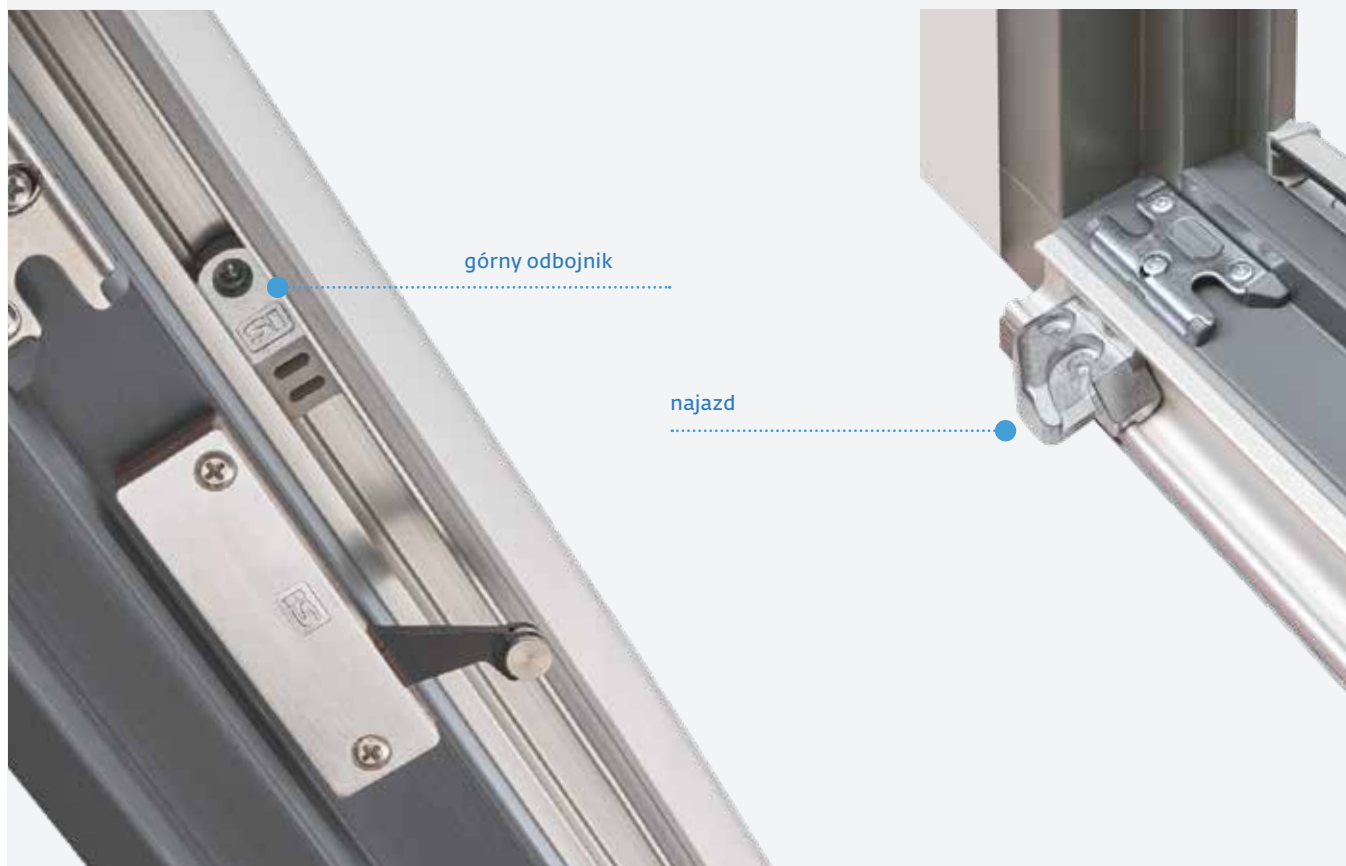

**Odbojnik**

Amortyzowane i bezpieczne zatrzymanie skrzydła.

Odbojnik wbudowany w szynie prowadzącej po stronie zawiasowej zatrzymuje ślizg i jednocześnie skrzydło – w jego górnej i dolnej części. Element może być również umieszczony po stronie zamykania i w połączeniu z dolnym najazdem zapewniać płynny ruch skrzydła przy zamykaniu.

**Hamulce dodatkowe**

Miękkie wprowadzanie skrzydła przy minimalnym rozkołysie.

Dodatkowe hamulce umieszczone po przekątnej w górnej części po stronie zamykania i po przeciwległej stronie na dole delikatnie wyhamowują skrzydło przy domykaniu i w końcowej fazie otwierania.

**Szyna jezdna i prowadząca**

Bardziej płynny i stabilny ruch skrzydła.

Specjalnie powlekana szyna prowadząca wspomaga płynny ruch skrzydła we współpracy ze stabilną szyną jezdnią, dzięki czemu łatwo i bezpiecznie kieruje ważące do 200 kg skrzydła na bezpieczne tory.

hamulec dodatkowy



# Klamki i zasuwnice

## Każdy to rozpracuje.

### Klamki

Komfort intuicyjnej obsługi.

Klamki PORTAL PS/PSK comfort zapewniają cichą i komfortową obsługę drzwi tarasowych, wyróżniając się przy tym niezawodnym, bezpiecznym działaniem i nowoczesnym wzornictwem. Do wyboru mamy szeroką gamę kolorystyczną i bogaty wybór wariantów, w tym również wersję z wkładką bębnekową. Dzięki temu możemy optymalnie dopasować klamki do wystroju wnętrza czy koloru osłon.

#### PSK 100/130/160 comfort:







- skrzydło otwiera się i przesuwają po przekręceniu klamki o 90°
- kolejny obrót klamki o 90° umożliwia uchylenie skrzydła
- standardowe okucie obwiedniowe jak w oknach rozwierno-uchylnych

#### PS 200 comfort:

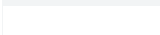
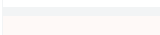
- skrzydło otwiera się i przesuwają po przekręceniu klamki o 90°
- standardowe okucie obwiedniowe jak w oknach rozwierno-uchylnych

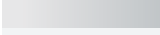
#### PSK 200-Z comfort:

- obrót klamki o 90° powoduje automatyczne ustawienie skrzydła w pozycji uchyltu
- kolejny obrót klamki o 45° umożliwia przesunięcie skrzydła

	biały sygnałowy
	kremowobiały
	srebrny
	F9 inox
	st. złoto
	średni brąz
	brązowy

#### PSK 100/130/160 comfort

- 1 zamykanie
- 2 przesuwanie
- 3 uchylanie

#### PS 200 comfort

- 1 zamykanie
- 2 przesuwanie



#### PSK 200-Z comfort

- 1 zamykanie
- 2 uchylanie
- 3 przesuwanie

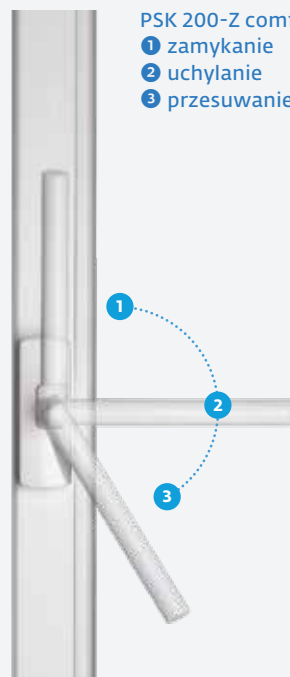

### Zestaw zasuwnicy PZ PSK 200-Z comfort

Minimalny nakład siły  
podczas uchylania i przesuwania.

Okucia PSK 200-Z posiadają funkcję wspomaganego uchyłu, co oznacza, że obrót klamki o 90° powoduje automatyczne ustawienie skrzydła w pozycji uchyłu. Kolejny ruch o 45° ustawia je w pozycji przesuwnej. Dzięki tej funkcji skrzydła o wadze do 200 kg można wygodnie obsługiwać jedną ręką.



### Grzybek obrotowy

Jedynе ryglowanie, które samoczynnie kompensuje tolerancje i działa lekko nawet w oknach antywłamaniowych.

Wyjątkowy grzybek obrotowy TITAN mimo, niewielkich rozmiarów łączy w sobie ogrom zalet: zapewniającą stabilne zaryglowanie formę grzybka, lekkie przesuwanie dzięki rolce i bezstopniową regulację wysokości, która samoczynnie kompensuje tolerancje luzu okuciowego i automatycznie dostosowuje się do zmiany warunków. Dzięki temu system zamykania działa niezawodnie i jest zawsze optymalnie ustawiony, co wydatnie ogranicza konieczność regulacji. Dodatkowe korzyści wynikające z zastosowania grzybka obrotowego to wysoki komfort obsługi, skuteczna ochrona przed włamaniem i maksymalna wydajność podczas produkcji.



#### Zalety

- dormasy 30, 35, 40, 45 i 50 mm pasują do wszystkich dostępnych profili
- możliwość zamknięcia na klucz okna w pozycji uchyłu
- współpracuje ze standardowymi zasuwnicami ruchomego słupka
- niskie koszty logistyczne

#### Zalety

- prosty, a przy tym absolutnie dokładny montaż dzięki bezstopniowej regulacji wysokości
- samoczynnie wyrównuje tolerancje luzu okuciowego i ogranicza konieczność regulacji
- zapobiega czasochłonnym i kosztownym reklamacjom

## Rozwórki i wózki jezdne

Większy komfort, większe odsunięcie skrzydła.

### Rozwórki

Wydajne rozwiązania do 160 kg lub 200 kg.

Spawana laserowo rozwórka, do wykonania której zastosowano mosiądz i wytrzymałą stal stanowi wyjątkowo bezpieczny element konstrukcyjny. W ofercie dostępne są dwa warianty: rozwórka PS/PSK umożliwia przesuwanie skrzydeł o wadze do 200 kg i uchylanie skrzydeł o wadze do 160 kg. Wersja PSK 200-Z umożliwia uchylanie skrzydeł o wadze do 200 kg.



### Wózki jezdne

Wygodna obsługa, bezpieczne odstawienie skrzydeł i niewielkie wymagania montażowe.

Nowe rolki PORTAL PS/PSK comfort mają nawet o 25% większą średnicę, co zapewnia wygodną obsługę i płynny ruch przesuwanych skrzydeł. Odpowiednio dopasowane metalowe zabezpieczenia wózka utrzymują go bezpiecznie i trwale w szynie jezdnej, a jednocześnie pozwalają na niezakłócone uchylanie skrzydła wyposażonego w okucia PSK comfort. Szyna jezdna w skrzydłach o wadze do 160 kg nie wymaga zazwyczaj podparcia, a znaczna odległość odstawienia wynosząca 125 mm umożliwia zastosowanie wózka także przy szerszych, ciepłych profilach.

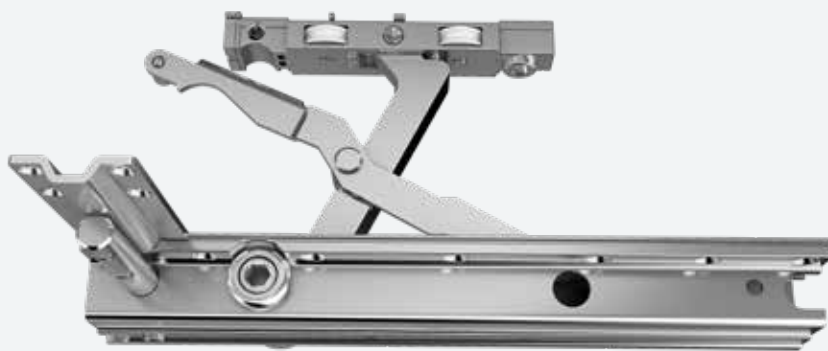

### Zalety

- racjonalny montaż: optymalne rozmieszczenie otworów i miejsc mocowania wkrętów
- odsunięcie skrzydła o 125 mm umożliwia zastosowanie okuć również do bardzo szerokich profili

### Zalety

- uproszczony montaż: regulacja wysokości i nachylenia wózka jezdnego umożliwia optymalne dopasowanie do ciężaru i wielkości skrzydła
- odstawienie skrzydła na odległość 125 mm oraz niewielkie wymiary umożliwiają zastosowanie okuć do bardzo wąskich lub szerokich profili
- samonośna szyna jezdna w skrzydłach do 160 kg nie wymaga podparcia (w zależności od profilu)

## Dodatki

### Ważna rzecz – klimat wewnątrz.

#### **AEROMAT flex**

Opcjonalny, zintegrowany nawiewnik pasywny – bezobstługowa wentylacja

Nawiewnik pasywny AEROMAT flex umożliwia wentylację pomieszczeń bez ingerencji użytkownika. Nawiewnik optymalnie wykorzystuje przestrzeń montażową pomiędzy ramą okna, a ościeżnicą, nie wymaga frezowania profili i dyskretnie integruje się z murem. Dostęp świeżego powietrza jest zapewniony nawet przy zamkniętych roletach lub innych osłonach. Opcjonalne moduły izolacji akustycznej gwarantują bardzo dobrą izolacyjność akustyczną do 55 dB. W zależności od wariantu wymiana powietrza jest wymuszana przez różnicę ciśnień lub przekroczenie poziomu wilgotności.



#### **Zalety**

- elastyczny sposób montażu – poziomo lub pionowo, pojedynczo lub parami, pomiędzy ościeżnicą a ramą
- kanał teleskopowy do profili o głębokości 70 - 125 mm, opcjonalne przedłużenie do maks. 235 mm

#### **Bezpieczna mikrowentylacja TITAN vent secure**

Gwarancja dopływu świeżego powietrza przy zachowaniu ochrony antywłamaniowej.

Ochrona przed włamaniem i skuteczna wentylacja nie muszą się wykluczać. Wszystko to dzięki zabezpieczonej mikrowentylacji TITAN vent secure, która umożliwia rozszczelnienie uchylonego skrzydła przy zachowaniu pełnej ochrony przed włamaniem, aktami wandalizmu, opadami deszczu i przeciągami. Zastosowanie TITAN vent secure pozwala na zachowanie pełnego bezpieczeństwa okien, od klasy podstawowej aż do RC2 zarówno przy zamkniętych skrzydłach, jak i w pozycji rozszczelnienia na szerokość 10 mm. Dodatkową zaletą rozwiązania jest intuicyjna, dobrze znana forma obsługi oraz ukryty montaż elementów, przez co nie zmieniamy wyglądu konstrukcji przesuwnych.



#### **Zalety**

- oprócz specjalnych zaczepów nie są wymagane żadne dodatkowe elementy okuciowe
- możliwość bezproblemowego montażu w gotowych oknach



## PORTAL FS<sup>PLUS</sup>

Okucia do konstrukcji składano-przesuwnych otwieranych na dużą szerokość.

### Swoboda ruchu na życzenie.

Okucia PORTAL FS<sup>PLUS</sup> do konstrukcji składano-przesuwnych pozwalają na łatwe łączenie i składanie nawet siedmiu skrzydeł o ciężarze do 80 kg, mogą być również wykonane w wersji z niskim progiem. Takie rozwiązanie pozwala uzyskać wolną przestrzeń o szerokości nawet do 6,3 m i daje dużą dowolność aranżacji. Wykonanie skrzydeł jest elastyczne, szybkie i ekonomiczne dzięki zastosowaniu efektywnej techniki okuwania. Osłony okuć można lakierować na różne kolory, a wysokiej jakości powierzchnia, dzięki zastosowaniu nowych materiałów i technologii powlekania sprawdzi się z każdej strony. To oznacza, że systemy składano-przesuwne mogą się równie dobrze składać na zewnątrz, co otwiera zupełnie nowe perspektywy projektowe i aranżacyjne.



### Szerokość otwarcia do 6,3 m.

Wszystkie skrzydła mogą być z łatwością składane zarówno do wewnątrz jak i na zewnątrz. Brak środkowego słupka umożliwia wykorzystanie każdego centymetra na całej szerokości przejścia.

# PORTAL FS<sup>PLUS</sup>

## Przeгляд produktów.

### Zalety

- szerokość otwarcia do 6,3 m
- skrzydła o wadze do 80 kg
- szczególnie lekka i płynna praca skrzydeł, identyczny zestaw profili w górnej i dolnej części
- niewymagające konserwacji zawiasy skrzydła wzmocnione tworzywem
- efektywna i elastyczna technika okuwania ogranicza koszty produkcyjne
- opcjonalna powierzchnia E-Look niezwykle odporna na korozję
- możliwość łączenia ze skrzydłami rozwierno-uchylnymi
- możliwość wykonania konstrukcji z płaskim progiem



### Projektowanie i produkcja

	PORTAL FS <sup>PLUS</sup>
Sposób otwierania	składano-przesuwne
Profil	profile rozwierno-uchylne z rowkiem 16 mm
Szerokość skrzydła we wrębie w mm	do 900
Wysokość skrzydła we wrębie w mm	840–2 360 (wysokość skrzydła we wrębie) ALU: 850–2 400 (wysokość skrzydła we wrębie)
Maksymalna waga skrzydła	80 kg na skrzydło
Potwierdzenie jakości	certyfikat QM 345 (H3), odporność na korozję: klasa 5
Schematy	220*, 321, 330, 431, 440*, 532, 541, 550, 633, 651, 660*, 743, 761, 770
Szyna jezdna na górze lub na dole	⊙

### Opcje komfort

Klamka zamykana na klucz od wewnątrz i od zewnątrz	⊙
Kontrola stanu otwarcia i zamknięcia AEROCNTROL	⊙
Pozostałe rozwiązania	otwieranie do wewnątrz i na zewnątrz, możliwość łączenia ze skrzydłami rozwierno-uchylnymi

\* wymagane uzgodnienia techniczne dla konkretnego systemu profili

**Zawiasy do składanych skrzydeł**

Nie wymagają konserwacji, odporne na warunki pogodowe, także do skrzydeł otwieranych na zewnątrz.

Specjalne łożyska ślizgowe w zawiasach PORTAL FS<sup>PLUS</sup> gwarantują wyjątkowo bezawaryjną i cichą obsługę. Zawiasy skrzydła są wzmocnione tworzywem, dzięki czemu nie wymagają konserwacji. Dzięki wysokiej jakości wykończeniu powierzchni okucia są odporne na działanie warunków pogodowych. Dostępne także z powierzchnią E-Look o wysokiej odporności na korozję. Konstrukcje PORTAL FS<sup>PLUS</sup> mogą być łączone ze skrzydłami rozwierno-uchylnymi, co zapewnia większą swobodę aranżacji.

**Otwieranie na zewnątrz.**

Wysokiej jakości wykończenie powierzchni okuć FS pozwala stosować je w oknach otwieranych na zewnątrz. Niezbędną w tym przypadku ochronę przed włamaniem zapewniają bolce zabezpieczające i specjalne wkręty. Demontaż zawiasów jest możliwy tylko przy otwartych skrzydłach.



## Próg i wózek jezdny

Większy komfort obsługi i swoboda ruchu.

### Próg

Wygodne przejście i dobra izolacja cieplna.

Próg do konstrukcji składano-przesuwnych wyróżnia się niewielką wysokością i jest wyposażony jest w przekładkę termiczną, zapobiegającą powstawaniu kondensatu, dzięki czemu rozwiązanie jest szczelne i nie tworzy przeszkód dla użytkownika.

### Wózki jezdne

Komfortowe przesuwanie z łożyskiem kulkowym.

Duże wózki jezdne wykonane ze specjalnego tworzywa i osadzone na łożyskach kulkowych zapewniają płynną pracę skrzydeł i jednocześnie ograniczają konieczność regulacji. Elementy szczotkowe utrzymują szynę jezdnią w czystości, a tym samym zapewniają wysoki komfort obsługi na długi czas.



### Zalety

- możliwość wykonania konstrukcji z płaskim progiem, praktycznie na równi z podłogą

### Zalety

- ograniczona konieczność regulacji dzięki dużym, łożyskowanym wózkom jezdnym
- zintegrowane elementy szczotkowe zapewniają utrzymanie szyny jezdnej w czystości

# Klamki i system zamykania

## Wygodna i bezpieczna obsługa.

### Klamki

Jakość na wyciągnięcie ręki.

Klamki PORTAL FS<sup>PLUS</sup> zapewniają cichą i komfortową obsługę drzwi tarasowych, wyróżniając się przy tym niezawodnym, bezpiecznym działaniem. Są doskonale dopasowane do okucia i ciężaru skrzydła. Klamki są dostępne w szerokiej gamie kolorystycznej, a pod względem wzornictwa idealnie pasują do klamek stosowanych przy okuciach rozwierno-uchyłnych.

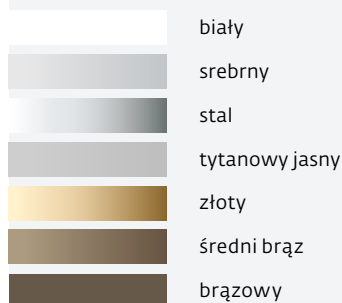

### Zalety

- szeroki wybór wariantów w tym również wersja z wkładką bębnekową
- idealnie dopasowane do okucia i ciężaru skrzydła
- dostępne w szerokiej gamie kolorystycznej
- kolorystyka i wzornictwo dopasowane do klamek w okuciach rozwierno-uchyłnych

### Grzybek obrotowy

Jedynе ryglowanie, które samoczynnie kompensuje tolerancje.

Wyjątkowy grzybek obrotowy z oferty TITAN zapewnia trwały komfort użytkowania okuć i skuteczną ochronę przed włamaniem. Jego atuty to stabilne zaryglowanie w formie grzybka, lekkie przesuwanie dzięki rolce i bezstopniowa regulacja wysokości, która automatycznie dostosowuje się do zmiany warunków. Zastosowane rozwiązanie ogranicza konieczność regulacji i gwarantuje zawsze płynnie działający system zamykania.



### Zalety

- prosty, a przy tym absolutnie dokładny montaż dzięki bezstopniowej regulacji wysokości
- samoczynnie wyrównuje tolerancje luzu okuciowego i ogranicza konieczność regulacji
- zapobiega czasochłonnym i kosztownym reklamacjom

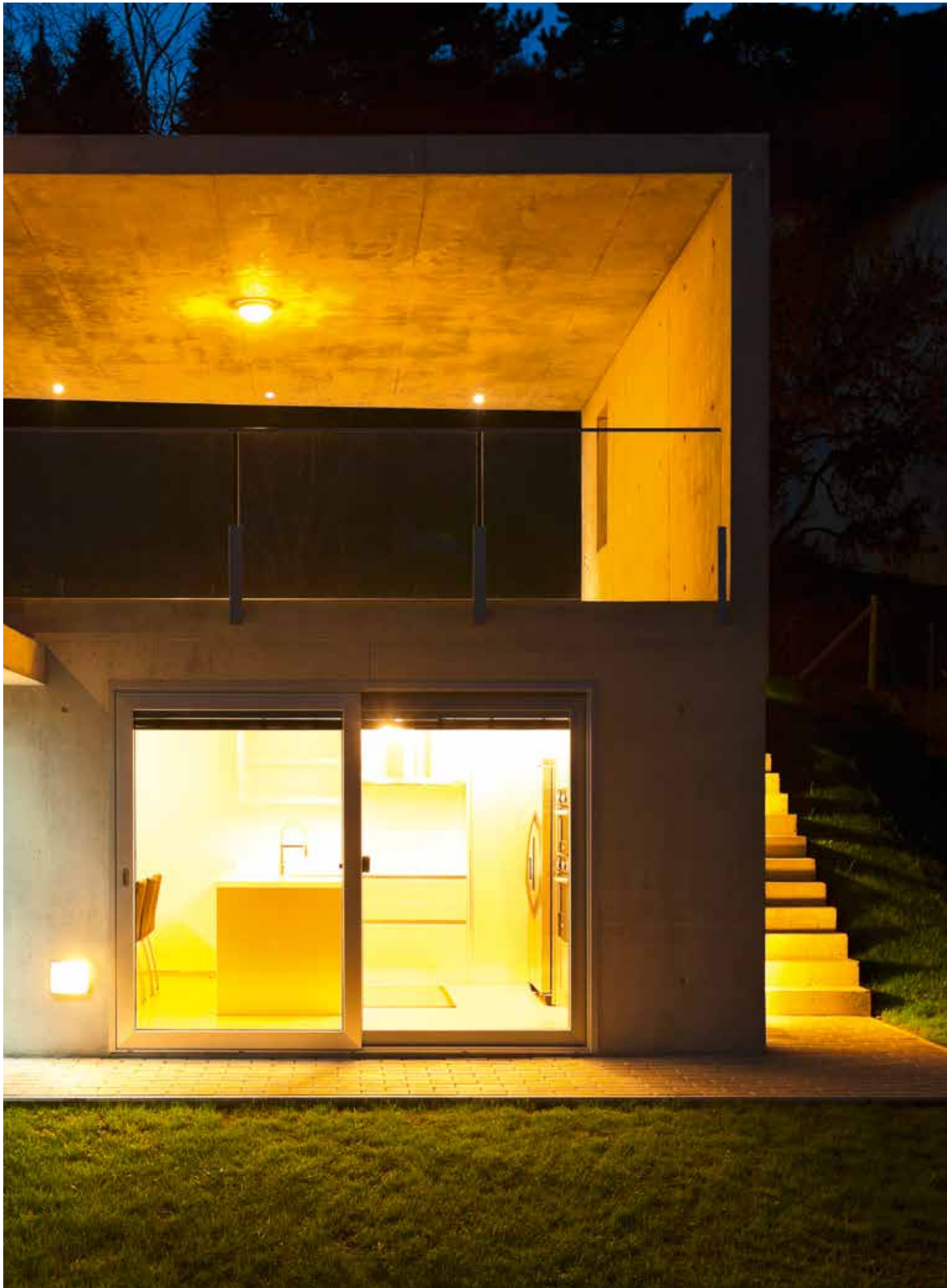

## PORTAL CS

Pomysłowe rozwiązanie: nie byle jaki system przesuwny w dobrej cenie.

### Prosty sposób na lekką obsługę.

Dzięki okuciom PORTAL CS nawet proste okna i drzwi możemy przekształcić w wysokiej jakości konstrukcje przesuwne. Łożyskowane wózki jezdne z regulacją wysokości zapewniają płynną i wygodną obsługę skrzydeł z drewna lub PCV o wadze do 150 kg. Wysokiemu bezpieczeństwu sprzyja kaseta zamka wykonana ze specjalnej stali, cztery punkty ryglowania po stronie zasuwicy oraz zintegrowane zabezpieczenie przed wyważeniem. Do dyspozycji mamy również szeroki wybór kolorów i wzorów klamek, spełniających wszelkie wymagania w zakresie komfortowej obsługi.

Specjalnie dla konstrukcji aluminiowych o ciężarze skrzydła do 100 kg stworzyliśmy linię okuć PORTAL CS ALU wyposażoną w specjalny system ryglowania. Haki zamykające i elementy ryglujące są wykonane ze stali nierdzewnej, a wpuszczana klamka posiada zintegrowany wskaźnik zaryglowania.

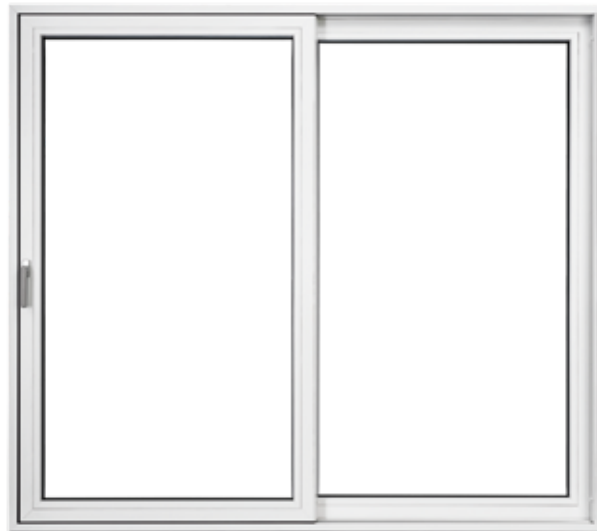

System przesuwny – większy komfort obsługi i trwałość, do skrzydeł z profili drewnianych, PCV lub aluminiowych o maksymalnej wadze 150 kg.

# PORTAL CS

## Przegląd produktów.

### Wózki jezdne

Komfortowa obsługa dzięki wytrzymałym rolkom z łożyskami kulkowymi.

W wersji PORTAL CS 150 możemy z największą lekkością przesunąć skrzydła o ciężarze do 150 kg, jeżdżące na regulowanych wózkach, zaopatrzonych w łożyska kulkowe. W przypadku lżejszych skrzydeł oferujemy dodatkowy wariant PORTAL CS 80, który pozwala dopasować system przesuwny do indywidualnych wymagań.



### Projektowanie i produkcja

	PORTAL CS 80	PORTAL CS 150	PORTAL CS ALU
<b>Sposób otwierania</b>	przesuwne	przesuwne	przesuwne
<b>Profil</b>	drewno, PCV, aluminium z rowkiem 16 mm	drewno, PCV, aluminium; z rowkiem 16 mm	aluminium z eurorowkiem ALU
<b>Maksymalna waga skrzydła w kg</b>	80	150	100
<b>Położenie klamki</b>	zmiennie lub środkowe	zmiennie lub środkowe	zmiennie lub środkowe
<b>Schematy</b>	A, C, D, K	A, C, D, K	A, C, D, K
<b>Zasuwnica hakowa</b>	⊙	⊙	—
<b>Pozostałe rozwiązania</b>	wózki jezdne ze stali nierdzewnej	—	wpuszczana klamka ze wskaźnikiem zamknięcia
<b>Wózek jezdny z regulacją wysokości z rolkami na łożyskach kulkowych</b>	⊙	⊙	⊙

### Zasuwnica

Niezawodna, wytrzymała i komfortowa.

Zasuwnica PORTAL CS 80 i CS 150 jest przeznaczona do systemów profili z rowkiem okuciowym 16 mm, wykonanych z dowolnego materiału. Posiada maksymalnie cztery haki ryglujące ze specjalnej stali oraz zintegrowane zabezpieczenie przed wyważeniem. Jest dostępna również w wariantcie zamykanym na klucz. Zintegrowane odbojniki podnoszą komfort obsługi. W przypadku PORTAL CS ALU haki ryglujące i elementy ryglujące wykonane są ze stali nierdzewnej.



### Klamki

Do każdego zastosowania odpowiednie rozwiązanie.

Klamki PORTAL CS comfort działają cicho i niezawodnie, zapewniając komfortową obsługę skrzydła. Ponadto dostępne są w szerokiej gamie kolorystycznej i różnych kształtach. W zależności od potrzeb i rodzaju konstrukcji mamy do wyboru klamkę przesuwaną, klamkę do skrzydeł rozwierno-uchylnych, klamkę wyciąganą lub płaską. Do systemu PORTAL CS ALU dedykowana jest wpuszczana klamka ze wskaźnikiem zamknięcia, na którym można sprawdzić czy okno lub drzwi są prawidłowo zaryglowane.

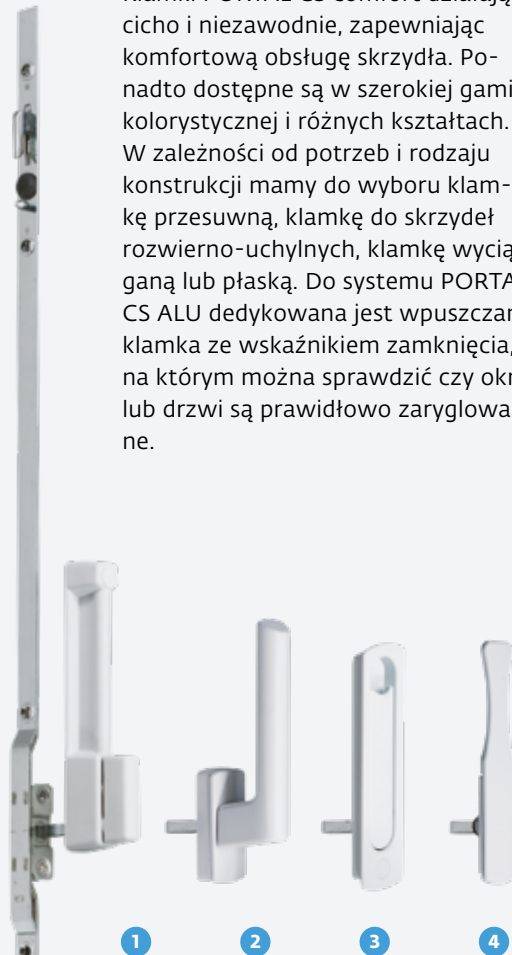

- 1 klamka przesuwana
- 2 klamka do okien rozwierno-uchylnych
- 3 klamka wyciągana
- 4 klamka płaska



## PORTAL do aluminium.

Podstawa najlepszych projektów, niezależnie od sposobu otwierania.

### **Wszystko od jednego dostawcy: PORTAL i pełen asortyment okuć ALU.**

System PORTAL wraz ze swoimi możliwościami kreowania komfortowej przestrzeni niezależnie od sposobu otwierania, rozmiaru i ciężaru skrzydeł dostępny jest również do konstrukcji przesuwnych z aluminium. PORTAL stanowi tym samym ważne uzupełnienie naszej oferty ALU, która obejmuje wszystkie obszary zastosowań: od wysokiej jakości okuć do okien i drzwi przesuwnych po inteligentne systemy zamykania do drzwi wejściowych. Dzięki temu możemy brać udział w tworzeniu przyszłościowych, wizjonerskich projektów z łatwością spełniając wszelkie wymagania dotyczące bezpieczeństwa, komfortu czy designu.

### **Pełna swoboda i innowacje: od ponad 50 lat.**

Aluminium jest materiałem wykorzystywanym przy tworzeniu najbardziej wizjonerskich projektów. Ich realizacja wymaga połączenia twórczej idei z praktycznym aspektem zastosowania. Nam udało się sprostać temu wyzwaniu, ponieważ mamy odpowiedni know-how wypracowany przez 50 lat konsekwentnych działań nad stworzeniem zarówno modułowego systemu, jak i każdego elementu. Poprzez ukierunkowane innowacje i indywidualne rozwiązania specjalne ALU daje wszelkie atuty do wyróżnienia się na rynku.



### **Duże konstrukcje HS wyposażone w inteligentną automatykę.**

PORTAL nadaje architekturze lekkości i rozjaśnia wnętrza. Nasze systemy napędów pozwalają obsługiwać i ryglować skrzydła nawet o wadze 400 kg, w zależności od wersji wykonania za pomocą aplikacji lub pilotem radiowym.



## PORTAL HS ALU

System podnosząco-przesuwny do aluminium.

<b>Sposób otwierania</b>	podnosząco-przesuwne
<b>Szerokość całkowita maks.</b>	19 800 mm (do schematu L)
<b>Szerokość skrzydła</b>	590–3 335 mm
<b>Wysokość skrzydła</b>	1 175–3 325 mm
<b>Ciężar skrzydła maks.</b>	400 kg
<b>Potwierdzenie jakości</b>	certyfiakat wg QM 346 (H3) odporność na korozję: klasa 5

### Zalety

- dopasowanie nośności do 200 kg, 300 kg lub 400 kg
- dostępne schematy: A, C, D, G i E
- niewielka ilość elementów konstrukcyjnych i wysoki stopień montażu wstępnego
- bezpieczna i lekka obsługa
- mikrowentylacja dostępna w standardzie
- wysoki poziom bezpieczeństwa w standardzie, możliwość wykonania klasy RC3 (zależnie od profilu)
- funkcja SOFT CLOSE w zależności od profilu



## PORTAL ECO SLIDE ALU, ECO SLIDE CO ALU

### System przesuwny do aluminium.

<b>Sposób otwierania</b>	przesuwne
<b>Szerokość całkowita maks.</b>	10 000 mm (do schematu K)
<b>Szerokość skrzydła</b>	680–2 500 mm / 640–2 130 mm (w zależności od profilu)
<b>Wysokość skrzydła</b>	1 200–2 500 mm / 460–2 442 mm (w zależności od profilu)
<b>Ciężar skrzydła maks.</b>	250 kg / 200 kg
<b>Potwierdzenie jakości</b>	certyfiakat wg QM 346 (H2) odporność na korozję: klasa 5

#### Zalety

- ekonomiczne rozwiązanie do przesuwnych okien lub drzwi
- dostępny schemat A
- niewielka ilość elementów konstrukcyjnych i wysoki stopień montażu wstępnego
- energooszczędny system ciągłego uszczelnienia
- innowacyjne elementy prowadzące i zamykające
- intuicyjna obsługa: idealna dla rotujących użytkowników
- mikrowentylacja dostępna w standardzie
- funkcja SOFT CLOSE w zależności od profilu



## PORTAL PS/PSK comfort ALU

Systemy odstawno- i uchylno-przesuwne do aluminium.

Sposób otwierania	odstawno-przesuwne uchylno-przesuwne
Szerokość całkowita maks.	8 000 mm (do schematu C/K)
Szerokość skrzydła	670–2 000 mm
Wysokość skrzydła	840–2 800 mm
Ciężar skrzydła maks.	PORTAL PS: 200 kg PORTAL PSK: 200 kg (w zależności od profilu)
Potwierdzenie jakości	certyfiakat wg QM 347 (H3) odporność na korozję: klasa 5

### Zalety

- dostępne schematy: A, C, G i K
- duża rozpiętość rozwiązań dzięki innowacyjnym komfortowym dodatkom
- regulacja wysokości i nachylenia wózka jezdnego
- odstawienie skrzydła na 125 mm oraz niewielkie wymiary sprawdzą się przy bardzo wąskich lub szerokich profilach
- wysokość szyny jezdnej tylko 29 mm
- intuicyjna obsługa, cicha praca oraz łagodne odstawianie i zamykanie skrzydeł
- energooszczędny system ciągłego uszczelnienia
- wysoki poziom bezpieczeństwa w standardzie, dostępna klasa RC2



## PORTAL FS<sup>PLUS</sup> ALU

Okucie składano-przesuwne do aluminium.

<b>Sposób otwierania</b>	składano-przesuwne
<b>Szerokość całkowita maks.</b>	6 300 mm
<b>Szerokość skrzydła</b>	330–900 mm
<b>Wysokość skrzydła</b>	840–2 400 mm
<b>Ciężar skrzydła maks.</b>	80 kg
<b>Potwierdzenie jakości</b>	certyfiakat wg QM 345 (H3) odporność na korozję: klasa 5

### Zalety

- dostępne różne schematy otwierania
- szerokość otwarcia do 6,3 m, ciężar skrzydła do 80 kg
- szczególnie lekka i płynna praca skrzydeł, identyczny zestaw profili w górnej i dolnej części
- wysokość progu tylko 26 mm
- niewymagające konserwacji zawiasy skrzydła wzmocnione tworzywem
- opcjonalna powierzchnia E-Look niezwykle odporna na korozję
- możliwość łączenia ze skrzydłami rozwierno-uchyłnymi
- możliwość wykonania z płaskim progiem

**SIEGENIA**<sup>®</sup>  
brings spaces to life

ul. Ossowskiego 64  
46-203 Kluczbork  
POLSKA

Telefon: +48 77 4477700  
info-pl@siegenia.com  
www.siegenia.com

SIEGENIA na świecie:

